



三菱节能数据收集服务器

EcoWebServerIII

型号

MES3-255C-DM-CN

使用说明书 硬件篇

- 使用前请务必仔细阅读本说明书。
请将本说明书交付给最终用户。

■前言





感谢购买三菱节能数据收集服务器（EcoWebServerIII）。
 本使用说明书将对本产品的安装方法及使用方法进行说明。
 请在仔细阅读本说明书的基础上正确使用。
 特别是在使用本产品前请务必阅读“1.安全注意事项”并正确使用。
 阅读后请妥善保管，以便需要时可随时查阅。
 此外，请务必将本使用说明书交付给最终用户。

有关 EcoWebServerIII 的设定, 请另外参阅“使用说明书 设定篇 (IB63917)”。
 有关 EcoWebServerIII 的显示功能, 请另外参阅“使用说明书 运用篇 (IB63916)”。

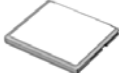
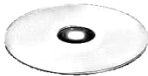
■关于附属品

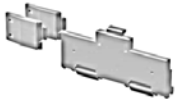
请打开包装确认以下物品是否齐全：

名称	数量
 节能数据收集服务器（本体）	1
 CF 存储卡 （软件）	1
 设定软件（CD-R） ·使用说明书收录	1
 电池（服务器本体底部内置）	1
 盘面安装用螺丝（M4×14）	4
使用说明书 硬件篇（※本使用说明书）	1

名称	数量
 (110Ω1/2W) CC-Link 终端电阻	2
 IEC 轨道安装用连接器	小 2 大 1
IEC 轨道安装套件	
 IEC 轨道安装用螺丝（M5×10）	2
 IEC 轨道安装用方形垫圈	2
 IEC 轨道安装用固定件	2

目录

1.	安全注意事项	4
2.	特点	8
3.	各部的名称及作用	10
4.	安装·设定作业的流程	16
5.	本体的安装	17
5.1	IEC 轨道（35mm 宽）安装	17
5.1.1.	IEC 轨道安装用连接器的安装	17
5.1.2.	IEC 轨道固定方形垫圈的安装	18
5.1.3.	本体的 IEC 轨道安装	19
5.1.4.	本体的固定	19
5.2	盘面直接安装	21
6.	电池的安装、更换（服务器部）	23
6.1	电池的安装（服务器部）	23
6.2	电池的更换（服务器部）	23
6.3	将需求监测模块电池开关设定为 ON	23
7.	IP 地址设定	24
7.1	设定 IP 地址	24
7.2	确认已设定的 IP 地址	28
8.	连接图	29
8.1	电源部	29
8.2	Ethernet 通信部（CH1 与计算机连接用）	30
8.2.1.	初始设定时（IP 地址设定时）	30
8.2.2.	运用时	30
8.3	Ethernet 通信部（CH2 与 PLC 连接用）	31
8.3.1.	运用时	31
8.4	CC-Link 通信部	32
8.5	接点输出部	33
8.6	需求监测模块部	34
9.	符合 EMC 指令所需的要求	35
10.	规格	36
10.1	硬件规格	36
10.2	运行环境	39
11.	外形尺寸图	40
11.1	外形尺寸	40
11.2	安装环境条件	41
12.	另售部件	41
13.	故障·异常时的处理	42
13.1	本体重启步骤	42
13.2	本体初始化步骤	43
14.	关于保修	44
	软件使用合同书	45

1. 安全注意事项

■使用环境和使用条件等相关事项

请勿在以下场所中使用。否则会导致误动作或使用寿命缩短。

<ul style="list-style-type: none"> ●环境温度超过 0~55°C 的场所 (Ambient temperature exceeds 0 to +55°C.) (Température ambiante excède 0 à +55°C.) ●日平均温度超过 35°C 的场所 (Daily average ambient temperature exceeds +35°C.) (Température ambiante quotidienne et moyenne excède +35°C.) ●相对湿度超过 5~95%RH 或有结露的场所 (Relative humidity exceeds 5% to 95% or condensation is observed.) (Humidité relative excède 5% à 95% ou condensation est observée.) ●海拔超过 2000m 的场所 (Altitude exceeds 2000 m.) (Altitude excède 2000 m.) ●粉尘、腐蚀性气体、盐分、油雾较多的场所 (Dust, corrosive gas, saline and oil smoke exist.) (Poussière, gaz corrosif, salin et huile fumée existe.) 	<ul style="list-style-type: none"> ●振动、撞击较多的场所 (Frequent vibration or impact exists.) (Vibration fréquente ou impact existe.) ●受到雨淋、水滴侵蚀的场所 (Rainfall or water droplet hits the product.) (Pluie ou gouttelette frappe le produit.) ●阳光直射的场所 (Exposed to direct sunlight.) (Exposé à lumière du soleil directe.) ●金属屑或导电性物质飞散的场所 (Metal pieces or conductive materials blow.) (Pièce métal ou matière conducteur souffle.) ●强电磁场或外部噪声较多的场所 (Under strong electromagnetic field or noise.) (Sous champ électromagnétique fort ou bruit.)
--	--

■设置·安装相关事项

进行设置·安装前请务必阅读本使用说明书。

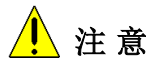

注意

- 为安全起见，请务必由具备电气施工等专业技术的人员正确地实施安装·连接作业。
- 请注意金属部的端面，其尖锐部分可能会造成伤害。
- 进行螺丝加工及接线施工时，应充分注意切勿让切屑及电线切头等进入本产品内。
- 请充分确认接线图后再进行接线。不恰当的接线会导致机器故障、火灾、触电。
- 请勿进行带电作业，否则，可能导致触电事故或机器故障、火灾、触电等。
- 请使用尺寸合适的电线。使用不合适的电线可能会由于发热导致火灾。
- 请使用与电线尺寸相匹配的压接端子。使用不合适的压接端子，会导致断线、接触不良，从而引起仪器误动作、故障、烧毁、火灾。
- 如需符合 UL/c-UL 规格，请使用铜导体的额定温度为 60°C/75°C 的电线。
(For UL/c-UL standard, please use the copper conductors wire which temperature rating is +60°C/+75°C.)
(Pour UL/c-UL standard, utilisez le conduit en cuivre dont la température classée à +60°C/+75°C.)

位置	电线尺寸	合适的压接端子
电源部端子台	0.75~2 mm ²	RAV1.25-3.5 RAV2-3.5
CC-Link 通信部端子台	Ver.1.10 对应 CC-Link 专用电缆	R1.25-3
接点输出部端子台	0.3~0.75 mm ²	R1.25-3 (不可使用带绝缘保护套的压接端子)
需求监测部	0.5~1.3 mm ²	相当于 TGV TC-1.25-11T (日富生产) 的产品

- 紧固后，请务必确认是否有遗漏。遗漏紧固会导致机器误动作、火灾、触电。
(Make sure all the fittings are securely tightened. Failure in tightening may cause the device malfunction, fire, or electric shock.)
(Assurez-vous que tout le serrage est fermement serré. Manque de serrage peut causer mauvais fonctionnement du dispositif, feu, ou commotion électrique.)
- 请按规定扭矩进行紧固。过度紧固会导致端子或螺丝的损坏。
(Fixing fittings must be tightened to the specified tightening torque. Excessive tightening may cause damage to terminals or screws.)(Fixation du serrage doit être serrée à couple de serrage spécifié. Serrage excessif peut endommager du terminal ou vis.)
紧固不足会导致机器误动作、火灾、触电。
(Insufficient tightening may cause the device malfunction, fire, or electric shock.)
(Serrage insuffisant peut causer mauvais fonctionnement du dispositif, feu, ou commotion électrique.)
- 电压输入端子使用绞线时，为防止细线散乱，请对线头进行扭绞等处理或使用细棒型导线。
- 附属品的网口防尘盖可以用于未使用的以太网口的防尘。
- 请将设置时取下的模块装回原位置后使用 EcoWebServerIII。否则可能造成 EcoWebServerIII 无法正常工作。
- 请勿将 EcoWebServerIII 的模块替换成其他模块。EcoWebServerIII 基于购买时的模块组合通过测试。使用既定以外的组合可能造成无法正常工作或引发故障。

位置 (Part) (Partie)		紧固扭矩 (Tightening torque) (Couple de serrage)
电源部端子台端子螺丝 (Terminal screw for power supply section terminal block) (Borne de terminal pour terminal bloc dans la section d'alimentation électrique)	(M3.5 螺丝) (M3.5 screw) (Vis M3.5)	0.66~0.89 N·m
CC-Link 通信部端子台端子螺丝 (Terminal screw for CC-Link communication section terminal block) (Borne de terminal pour terminal bloc dans la section de CC-Link communication)	(M3 螺丝) (M3 screw) (Vis M3)	0.42~0.58 N·m
CC-Link 通信部端子台安装螺丝 (Mounting screw for CC-Link communication section terminal block) (Borne de montage pour terminal bloc dans la section de CC-Link communication)	(M3.5 螺丝) (M3.5 screw) (Vis M3.5)	0.66~0.89 N·m
接点输出部端子台端子螺丝 (Terminal screw for contact output section terminal block) (Borne de terminal pour terminal bloc dans la section de contact sortie)	(M3 螺丝) (M3 screw) (Vis M3)	0.42~0.58N·m
接点输出部端子台安装螺丝 (Mounting screw for contact output section terminal block) (Borne de montage pour terminal bloc dans la section de contact sortie)	(M3.5 螺丝) (M3.5 screw) (Vis M3.5)	0.66~0.89 N·m
模块固定螺丝 (Unit fixing screw) (Vis pour fixation l'unité)	(M3×12 螺丝) (M3 screw) (Vis M3)	0.36~0.48N·m

- 接线后，请务必确认是否遗漏安装端子盖。遗漏安装可能会导致触电。
(Make sure that all the terminal covers are mounted. Failure to mount them may cause electric shock.)
(Assurez-vous que tout les couvercle sont attachés. Manque d'attachement peut causer mauvais fonctionnement du dispositif, feu, ou commotion électrique.)
- 请避免接于高压设备的盘内。请于易产生干扰的机器上装配干扰抑制设备。
- 为防止干扰，请不要接近或端处连接 CC-Link 通信的信号线和其它信号线，辅助电源线，电源频率输入线。请按照以下的方针布线。(终端台输入部除外)

[CC-Link 通信信号线]

条件	距离
所有的电线	100mm 以上

[其他信号线，辅助电源线，电源频率输入线]

条件	距离
600V 以下的电线	300mm 以上
其他的电线	600mm 以上

- 请 CC-Link 的通信电缆的屏蔽线连接到每个 CC-Link 的通信终端的终端 SLD。
并且每个终端“FG”的“SLD”被连接在装置中。
此外，屏蔽线请务必使用塑料胶带等进行绝缘处理。
- 实际使用状态下，请对“FG”采用专用接地处理（接地电阻小于 100Ω）。
- 进行绝缘耐电压试验、绝缘电阻试验时，FG 端子请勿与外箱（接地）连接。

■使用前的准备相关事项

- 安装场所应符合使用环境、使用条件等。
- 使用前需要对本产品进行设定。设定错误将无法正确动作。
- 请确认本产品的额定电源。
- 请在本产品安装·接线完成后揭下防尘贴纸。
如忘记揭下并继续使用可能会因内部发热导致仪器误动作。
- 本产品内置有锂电池。出厂时并未连接，请在使用前进行连接。
(参照 P16 “6. 电池的安装、更换”)

■使用方法相关事项

- 请遵照本说明书“9 规格”记载的额定范围使用。超过额定范围使用时，会导致误动作或故障，还可能会起火、烧毁。
- 请不要使用自家发电装置等商用电源以外的电压对需求监测部的 V1、V2 供电。无法正确进行需求电力的监测。
- 将本产品连接至网络（Ethernet）时需要设定 IP 地址等。使用前请通过附带的设定软件进行 IP 地址等网络相关设定。（参照使用说明书 设定篇的 P4-183 “4.6.1 IP 地址设定”）
- 本产品在出厂时设定为

IP 地址=192.168.10.1，子网掩码=255.255.255.0，网关=无

与计算机 1 对 1 连接时，无需变更设定即可进行连接。

- 本产品内置时钟。在使用前，请通过附带的设定软件设定当前的日期时间。
- 操作前，请充分确定周围的带电电线中是否有裸露电线等。
如有裸露电线等情况，应立刻中止操作，并进行绝缘保护等恰当的处理。
- 将本产品应用于核能、航空宇宙、医疗、载人移动装置用机器或系统等特殊用途时，请先洽询本公司的销售网点。（详细请参照本书末尾。）
- 切断电源后立刻（5 秒以内）重新接通电源时，可能会有超过规定值的冲击电流（20A 8ms 以下）流过。要重新接通电源时，请在切断后经过 5 秒以上再实施。
- 请定期进行校对（大约每 6 个月进行 1 次）
（详细请参照使用说明书（设定篇）第 4 章 操作方法 4.7.2 时间设定）



注意

- 请勿对本产品进行拆解、改造后使用。否则会导致故障、触电或火灾。
- 我们无法为已进行分解或改造的产品提供维护或故障分析等服务。

■维护·点检相关事项

- 请勿对模块进行拆解、改造。否则会导致故障、误动作、受伤及火灾。
- 通电时请勿触碰端子。否则会导致触电以及模块的故障或误动作。
- 清洁模块、对模块安装螺丝加固时，请务必从外部切断输入电源后再进行操作。如未切断电源，可能会导致模块故障或误动作。
- 请用柔软的干布擦拭表面的污渍。
- 请勿让沾有化学制剂的抹布等长时间接触本产品，或使用汽油·稀释剂等进行擦拭。
- 请进行如下点检，以确保正确并持久地使用本产品。
< 日常检查或者每 6 个月 1 到 2 次 >
①产品有无损坏 ②LED 显示有无异常 ③有无异常的声音、气味、发热
< 1 年 1 次 >
④安装、端子台的接线有无松动（请务必在停电状态下检查）
- 服务器部的锂电池，在电压低下（服务器部的 BAT 的 LED 红色点灯）时，或每 3 年更换一次。



注意

- 确认安装、端子台的接线、连接器的连接是否松动时请务必在停电状态下检查。
- 电池电压低下时停电，可能导致时钟与数据被初始化。请再次设定。

■保管相关事项

- 保管本产品时，请切断电源，拆除配线，并放置于塑料袋等中进行保管。
- 需要长时间切断电源时，请拆除电池连接用的连接器。
（电池的总停电补偿时间最长为 13,700 小时（1.57 年）。使用超过保证期限的电池时，测量数据可能会丢失。）
- 需要长期保管时，应避免放置于如下场所。否则，可能导致故障或使用寿命缩短。

- | | |
|---|--|
| <ul style="list-style-type: none">●环境温度超过 -25~75°C 的场所●日平均温度超过 35°C 的场所●相对湿度超过 5~95%RH 或有结露的场所●粉尘、腐蚀性气体、盐分、油雾较多的场所●标高超过 2000m 的场所 | <ul style="list-style-type: none">●振动、撞击较多的场所●受到雨淋、水滴侵蚀的场所●阳光直射的场所●金属屑或导电性物质飞散的场所●强电磁场或外部噪声较多的场所 |
|---|--|

■报废相关事项

- 请按照“废弃物处理及清扫的相关法律（废弃物处理法）”对本产品进行适当处理。
- 本产品内置锂电池。请遵守所在地的地方规定对锂电池进行处理。

关于 EU 电池指令

●In EU member status, there is a separate collection system for waste batteries. Dispose of the batteries properly at the local community waste collection/recycling center. The symbol shown below is printed on the packaging of the unit.

●The symbol (1) indicates that batteries need to be disposed of separately from other wastes.

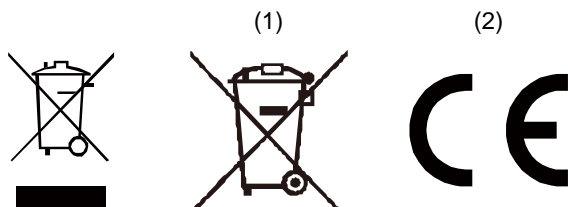

This symbol to the left is specified as below:
(1)(2) : EU Battery Regulation (EU 2023/1542)

[Note] This symbol mark is for EU countries only. This symbol mark is according to the directive 2012/19/EU Article 14 Information for users and Annex IX, and to the directive EU 2023/1542 Article 13 Labelling and marking of batteries and Annex VI. This symbol means that electrical and electronic equipment, batteries and accumulators, at their end-of life, should be disposed of separately from your household waste.

HEAD OFFICE: TOKYO BUILDING, 2-7-3, MARUNOUCHI, CHIYODA-KU, TOKYO 100-8310, JAPAN



注意

●取出的锂电池中可能还有余电，与其他金属接触可能会发热·破裂·起火，请单独处理。

■关于网络构建及连接

- 计算机的浏览器及 JavaVM（Java 虚拟机）等的安装、设定作业及技术咨询，请与客户的网络管理者（或相应部门）联系。
- SMTP（邮件发送）服务器、FTP（文件）服务器等各种服务器的安装、设定作业及技术咨询，请与客户的网络管理者（或相应部门）或购入厂商联系。
- 本公司不提供相关技术支持，敬请谅解。
- 针对未经授权的访问，需要保证系统安全时，请用户采取相应措施。我司不承担因未经授权访问而导致的各种问题的责任。

我们建议您在采取措施时考虑以下几点。

- ①为防止未经授权的访问，建议在局域网上使用。
- ②连接到互联网时，请在防火墙和 VPN 等采取相应措施。
- ③请勿使用帐户默认值（登录 ID，密码）。为防止帐户泄漏，请在设置帐户时请注意以下内容。
避免使用简单的文字排列，如姓名，出生日期，号码
使用 8 个文字以上的大小写字母，数字混合，并设置难以推测的登录 ID 和密码。

■关于产品的 QR 码标识

- 本产品上标注的 QR 码用于生产管理，并非客户用途。
通过市售的代码阅读器等读取后所出现的动作，本公司不予保证。

■关于适用于特殊用途

- 将本产品应用于核能、航空宇宙、医疗、载人移动装置用机器或系统等特殊用途时，请先洽询本公司的销售网点。
（详细请参照本书末尾。）

2. 特点

- 本产品增加了需求监测功能，可通过 **CC-Link**, **MODBUS(R)**通信收集测量数据。
- 只需简单地设定，即可以进行需求监测的警报输出和接点操作，还可以通过 **CC-Link** 通信将由测量机器及 **PLC**, **GOT** 收集到的数据收集到本产品中。
- 本产品中内置有用于浏览收集信息的软件，可通过 **Ethernet** 从互联网/内部网上的计算机获取。需求监测的状况和收集的数据能够以图表、表单形式在内部网上的计算机中进行浏览。通过收集设备的负载时间、停止时间、产品的加工数量、合格品数量，可以以图表形式确认设备效率。
- 可将目标需求的超出、所收集数据的上下限超出、测量点 **ON/OFF** 状态的运转状态、原单位目标值及能源计划值的超出等以警报方式输出到外部。通过蜂鸣器的鸣叫、指示灯的亮灯等，可迅速识别异常状态。
- 只需简单地设定即可将收集到的数据发送至 **PLC**, **GOT** 的软件中，轻松实现与设备控制的同步。
- 通过另行安装邮件服务器（**SMTP** 服务器）或文件传送服务器（**FTP** 服务器），当超出目标需求或发生上下限警报时，可通过邮件通知和测量数据（**CSV** 形式）的自动传送进行收集数据的保存。因此，当发生问题时，可迅速采取对应措施。
- 通过与空调控制器、照明网关进行 **XML** 文件通信，可根据需求状况实现照明、空调的自动控制。
- 通过另行安装时钟服务器（**SNTP** 服务器），可与支持 **SNTP** 服务器的机器实现时间同步。

构成图例

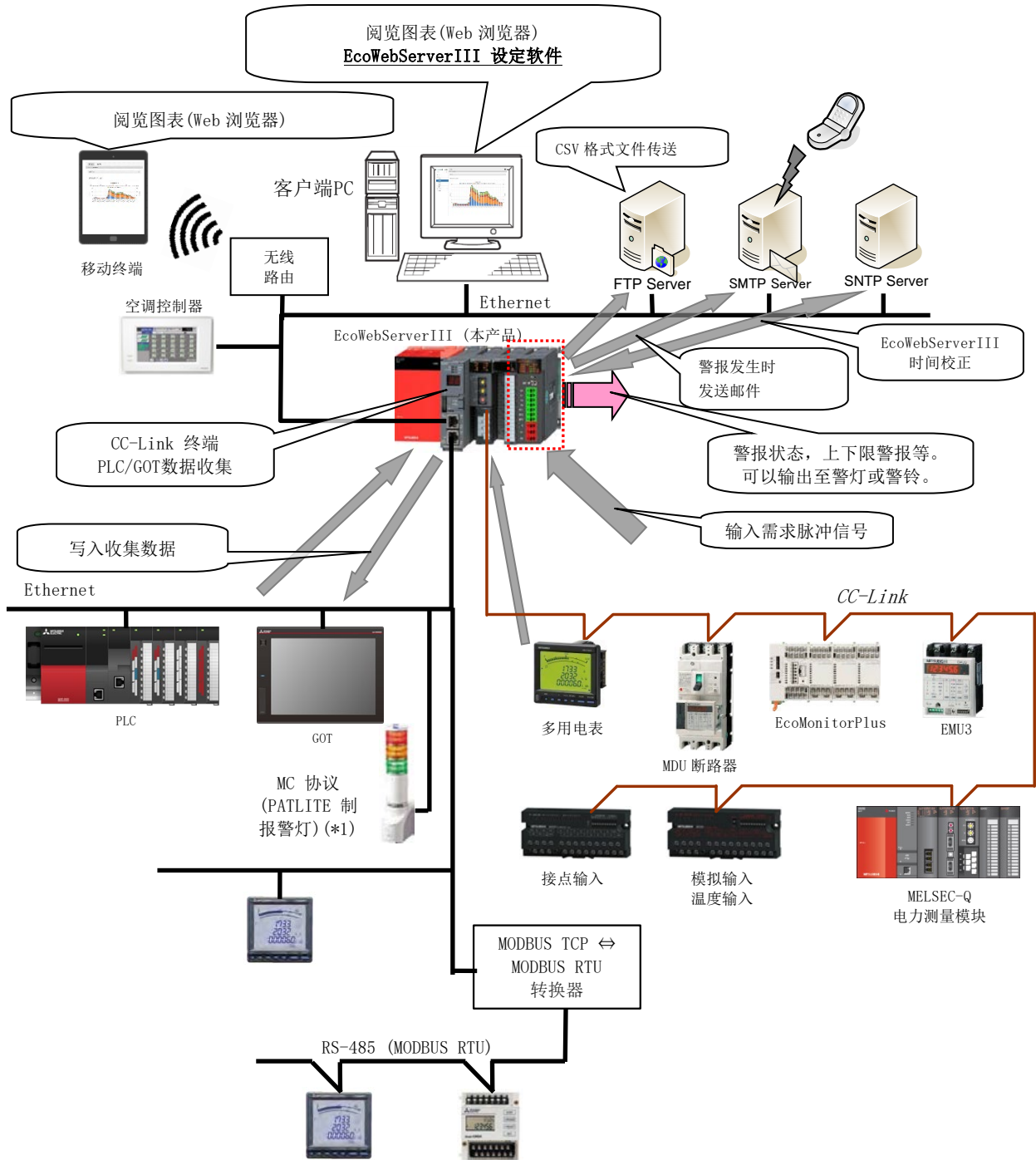

※1 仅限 MC 通讯协议对应产品。

3. 各部的名称及作用

正面

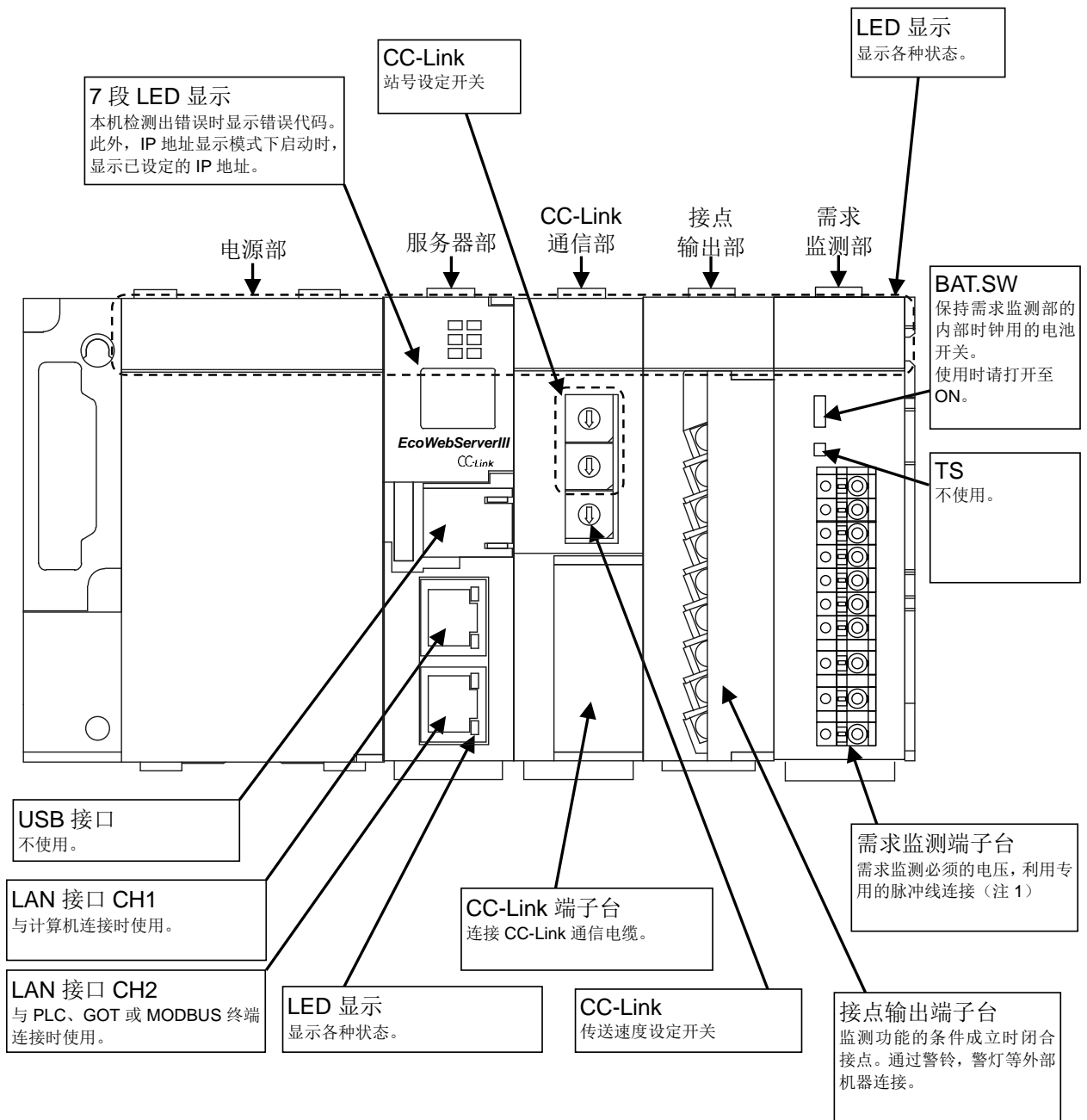

(注 1) 使用时需求监测部需要另结电源。

使用本机时，需要向需求监测端子台的 V1,V2 输入 AC100-240V (+10%, -15%) 50/60Hz。

可以从电源部直接连接。

请不要连接商用电源以外的 UPS, SAG 等。

正面（打开电源部的盖板的状态）

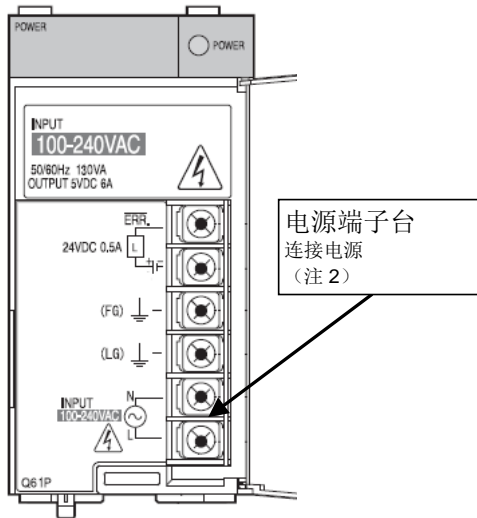

正面（打开服务器部盖板的状态）

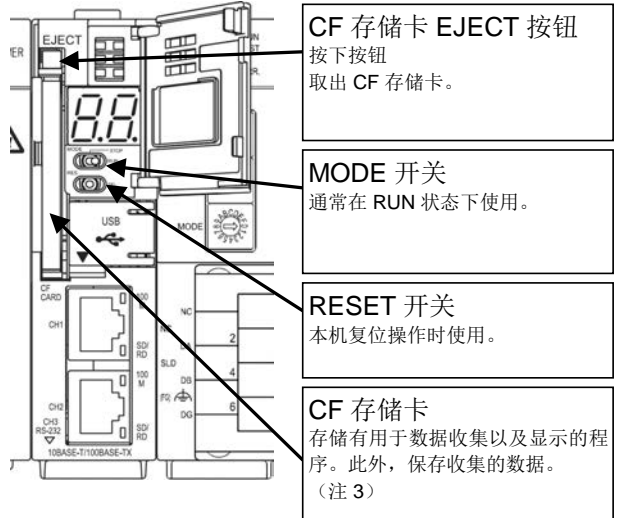

底面

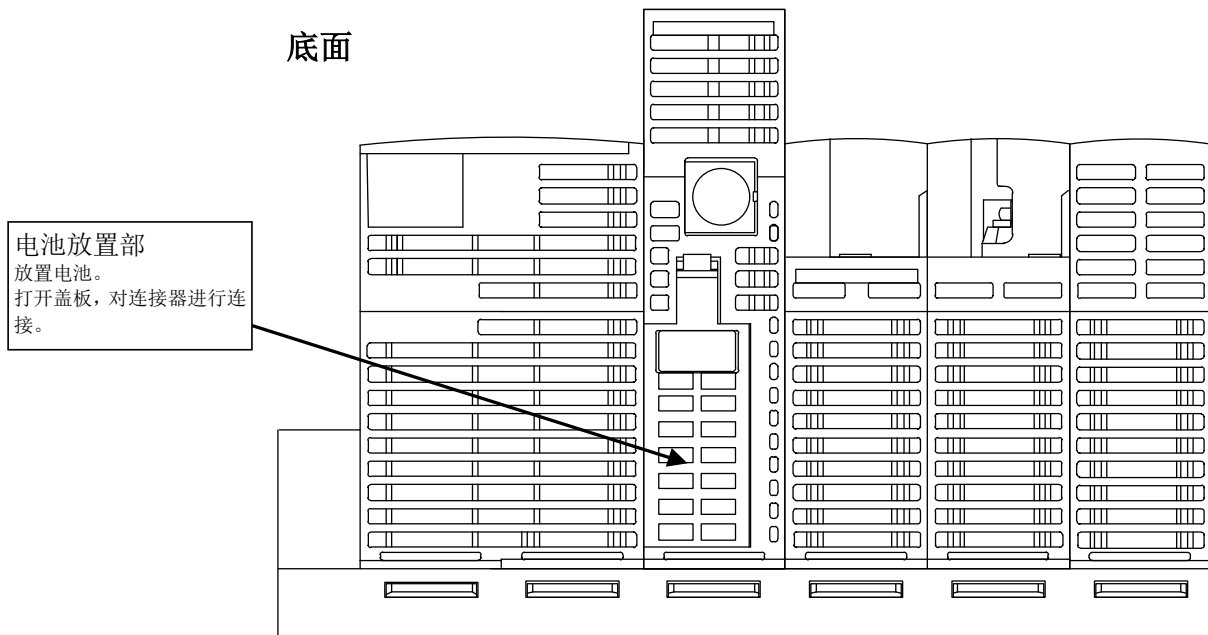

(注 2) 请连接 AC100—240V (+10%、-15%) 50/60Hz。

上述以外的电源会导致故障的发生，请勿连接。

(注 3) 始终在 CF 存储卡插入的状态下使用。

如果在通电中或存储卡访问中拔出，本产品将无法正常动作。

从存储卡插槽拔出时，请务必将 RESET 开关保持在“SEL.”位置，

在“CF CARD”LED 熄灭后切断电源，再进行操作。

请按以上步骤切断电源，否则可能引起数据的欠缺或机器故障。

发生频繁停电时，请考虑导入 UPS 等设备。

◆LED 显示

位置	显示名称	状态	动作
电源部	POWER	电源显示	绿灯亮 : 电源接通中
服务器部	RUN	动作显示	绿灯亮 : MODE 开关在 RUN 位置 (常规动作时) 熄灭 : MODE 开关在 STOP 位置 (IP 地址显示模式时)
	CF CARD	存储卡状态	绿灯亮 : 存储卡可访问状态 绿灯闪烁: 存储卡取出操作中 (将 RESET 开关保持在 SELECT 位置) 熄灭 : 存储卡可取出状态
	MODE	动作模式	绿灯亮 : 常规动作时
	ERR.	异常显示	红灯亮 : 发生电池异常时 红灯闪烁: 购买后初次启动时 电池耗尽状态下发生停电时
	STA.	动作状态	绿灯闪烁: 接通电源后, 启动中 绿灯亮 : 启动完成 红灯闪烁: 发生错误时 (错误的内容根据服务器部的 LED 判定。 详情请参照“13. 故障・异常时的处理”)
	100M	LAN 通信	绿灯亮 : 100Mbps 状态下连接 绿灯灭 : 10Mbps 状态下连接
	SD/RD		绿灯亮 : LAN 连接 熄灭 : LAN 未连接 闪烁 : LAN 通信中
	CC-Link 通信部	RUN	CC-Link 通信动作状态
MST		CC-Link 主站	绿灯亮 : 正常动作时 (本机器锁定在 CC-Link 主模式下使用, 因此绿灯持续亮灯)
SD		CC-Link 通信状态	绿灯闪烁: CC-Link 通信发送中
RD			绿灯闪烁: CC-Link 通信接收中
L RUN		CC-Link 链接状态	绿灯闪烁: CC-Link 通信链接中 熄灭 : CC-Link 通信未链接
S MST		CC-Link 待机主站	熄灭 : 正常动作时 (本机器锁定在 CC-Link 主模式下使用, 因此持续熄灭)
L ERR.		CC-Link 通信错误状态	红灯等间隔闪烁 : 电源 ON 状态下操作了 CC-Link 通信部的开关 红灯不等间隔闪烁: 遗漏安装终端电阻。 (模块、CC-Link 专用电缆受到噪声影响) 红灯亮 : 设定与实际连接的机器不一致
ERR		出错状态	红灯亮 : 同一回路内主站重复。 (本机为 CC-Link 主站固定模式运行) 电缆断开, 或者 CC-Link 专用电缆受到干扰影响。 红灯闪烁: 远程站站号重复。
接点输出部	0~9、A~F	接点输出状态	熄灭 : 接点输出开 红灯亮 : 接点输出关

需求 监测部	RUN	需求监测 动作状态	绿灯亮 : 正常动作中 熄灭 : 内部电源断开, 正在发生硬件错误
	ERR	错误状态	红灯亮 : 正在发生硬件错误、电源频率范围外错误、时钟备份用 电池电压下降错误、外部时限同步错误 红灯闪烁: 设定值范围外错误 熄灭 : 正常运行中
	ALM1/2	1 段/2 段 警报发生状态	红灯亮 : 正在发生 1 段警报, 或者正在发生系统警报 红灯闪烁: 正在发生 2 段警报 熄灭 : 未发生警报
	ALML/F	极限/固定 警报发生状态	红灯亮 : 正在发生极限/固定警报 红灯闪烁: 正在发生系统警报 熄灭 : 未发生极限/固定警报
	BAT.ERR	电池异常状态	红灯亮 : 电池电压不足错误 (或者电池开关 OFF) 熄灭 : 电池电压正常
	T	外部时限同步 信号、 时限校对开关 输入状态	绿灯亮 : 正在输入外部时限同步信号, 时限校对开关按下时亮灯 熄灭 : 上述以外
	DS	需求时限的开 始、 需求时限相关 状态	绿灯亮 (2 秒): 需求时限开始, 检测到时限校对开关按下后 绿灯亮: 外部时限同步错误 绿灯闪烁*2: 电源频率范围外错误 熄灭: 上述以外
	R	电能脉冲输入 状态	绿灯亮: 正在输入电能脉冲 熄灭: 上述以外

◆LAN 接口 CH1、CH2 (100BASE-TX / 10BASE-T)

项 目	规 格
通信规格	Ethernet (10BASE-T/100BASE-TX)
通信速度	10 Mbps、100Mbps
通信媒体	UTP (无屏蔽 双绞线)
最大片段长度	100 m (至 HUB)

◆MODE 开关

项 目	规 格
STOP	设定在“STOP”位置后, 通过本机的电源关闭。接通或复位操作, 显示当前本机中 设定的 IP 地址。 (7.2 确认已设定的 IP 地址)
RUN	通常在“RUN”位置使用。

◆RESET 开关

项 目	规 格
RES.	复位本机时使用。
SEL.	通过在动作过程中保持在“SEL.”位置，停止 CF 卡的读入/写入。关闭本机电源或复位本机时，请务必执行本操作。

 注意	关闭本机电源时，或者复位本机时，请务必将 RESET 开关保持在“SEL.”位置，在“CF CARD” LED 熄灭后再执行操作。 不执行本操作而关闭本机电源，或复位本机时，可能会导致 CF 存储卡中记录的数据丢失。
---	---

◆CF 存储卡插槽（服务器部）

- 请在本体电源 OFF 时插入附带的专用 CF 存储卡。
运转过程中请务必插入此 CF 存储卡。如不插入 CF 存储卡机器将不运转。

◆端子台（电源部）

端子符号	功 能
ERR.	ERR.端子 (不使用本端子)
FG	FG 端子 (接地端子)
LG	LG 端子 (经由电源滤波器接地)
N	辅助电源输入
L	(额定输入 AC100~240V 电源)

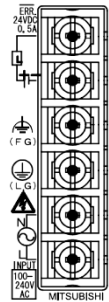

◆端子台（CC-Link 通信部）

端子符号	功 能
DA	CC-Link 通信线 A
DB	CC-Link 通信线 B
DG	CC-Link 通信线接地
SLD	CC-Link 通信线屏蔽
NC	(不使用本端子)

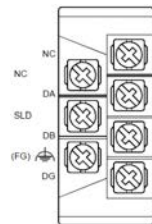

CC-Link 专用电缆的屏蔽线的两端请与各模块的“SLD”连接。
各模块的“FG”的接地施工请采用专用接地（接地电阻小于 100Ω）。
模块的“SLD”和“FG”在内部已连接。

◆CC-Link 站号设定开关（CC-Link 通信部）

- 设定为 0（锁定）使用。
- (注)出厂时设定为 0。请勿变更设定。
变更为 0 以外的设定时，无法进行 CC-Link 通信。

◆CC-Link 通信速度设定开关（CC-Link 通信部）

设定	通信速度
0	156kbps
1	625kbps
2	2.5Mbps
3	5Mbps
4	10Mbps
5~9、A~F	禁止设定

(注 1)请将所有与本机器进行连接的 CC-Link 终端设定为相同的通信速度。通信速度的设定不同将导致无法通信。
(注 2)出厂时设定为 0（通信速度=156kbps）。

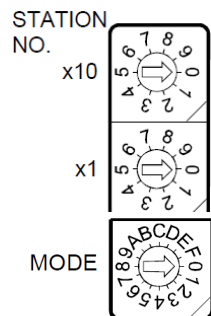

◆端子台（接点输出部）

端子符号	功能
0~9、A~F	接点继电器输出 0~9、A~F
COM	接点继电器输出公共端（输出 0~9、A~F 共通）
NC	（不使用本端子）

◆端子台（需求监测部）

端子符号	功能
A+	系统警报输出端子（无电压 b 接点）
A-	
TA	外部时限输入端子
TB	
RT1	脉冲输入端子（RT2: -极、RT3: +极）
RT2	
RT3	
E	接地端子
V1	电源频率输入端子
V2	

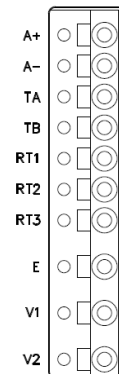

注意：需求监测部的系统警报会显示以下警报信息。率范围
 硬件出错，内置时钟出错，时钟备份电池电量低出错，电源频外出错,外部时限同步出错。
 电源 OFF 时，接点 ON，正常时，接点 OFF，系统警报发生时，接点 ON

◆BAT.SW<电池开关>（需求监测部）

- 使用需求监测功能时设为 ON，即使本体电源断开，也可以保持时钟功能。

◆TS<时限校对开关>（需求监测部）

- 不使用。

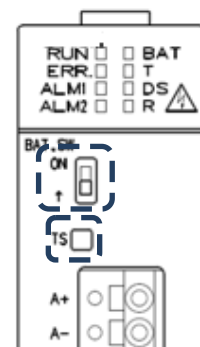

4. 安装·设定作业的流程

■安装作业

以下对从开箱到安装为止的作业进行说明。

- ① 开箱。
- ② 确认箱内物品。
(参照本使用说明书“关于附属品”)
- ③ 将附带的 CF 存储卡插入至存储卡插槽中。
- ④ 连接电池安装用连接器。
(参照本使用说明书“6.1 电池的安装 (服务器部)”)
- ⑤ 确认 CC-Link 站号开关为“0”。
(参照本使用说明书“3 各部的名称及作用 CC-Link 站号设置开关”)
- ⑥ 通过 CC-Link 通信速度设定开关设定通信速度。
(参照本使用说明书“3 各部的名称及作用 CC-Link 通信速度设置开关”)
- ⑦ 安装本产品。
(参照本使用说明书“5 本体的安装”)
- ⑧ 接线。
(参照本使用说明书“8 连接图”)
- ⑨ 确认根据⑧进行的接线。
- ⑩ 将需求监测部的 BAT.SW 设为 ON。
(参照本使用说明书“6.3 将需求监测模块电池开关设置为 ON”)

至此, 设定完毕。



注意

- 请仔细阅读“设置·安装相关事项”, 安全作业以避免事故发生。
- 万一本产品出现异常声音、异味、烟、发热的情况, 请立刻切断电源。

■设定作业

以下对从安装本产品到运用为止的作业进行说明。

- ① 使用附带的 CD 为计算机安装设定软件。
(参照使用说明书 (设定篇) “第 2 章 使用前 2.3 软件的安装”)
- ② 使用设定软件, 为本产品设定 IP 地址。
(参照本使用说明书“7 IP”)
※在出厂的设定状态 (IP 地址=192.168.10.1) 下使用时, 无需设定。
- ③ 使用附带的设定软件, 设定本产品的年月日·时钟。
(参照使用说明书 (设定篇) “第 4 章 操作方法 4.6.2 时间设定”)
- ④ 进行设定使客户计算机与客户使用的网络环境相一致。
设定内容请咨询客户网络的管理方。
设定方法请查询所使用计算机的使用说明书或向厂家咨询。
- ⑤ 对客户端的 Web 浏览器进行设定。
(参照使用说明书 (运用篇) “第 2 章 使用前 2.4 Web 浏览器的设定”)
- ⑥ 设定连接机器、测量点等必要的信息。
(参照使用说明书 (设定篇) “第 4 章 操作方法”)
- ⑦ 设定需求监测所需的信息。
(参照使用说明书 (设定篇) “第 4 章 操作方法”)
- ⑧ 进行需求时限校对的设定。
(参照使用说明书 (设定篇) “第 4 章 操作方法”)
- ⑨ 确认动作。
(参照使用说明书 (运用篇) “第 4 章 使用方法”)



注意

- 如果网络相关设定不正确, 网络上其他的机器可能无法正常动作。
- 本产品在出厂时设定为 IP 地址=192.168.10.1、子网掩码=255.255.255.0、网关=无。
与计算机 1 对 1 连接时, 无需变更设定也可进行连接。

5. 本体的安装

(Main Unit Installation) (Installation de l'unité principale)

本产品可通过 IEC 轨道（35mm 宽）安装、盘面直接安装两种方式进行安装。

(This product can be installed in two ways, installation on an IEC rail (35 mm wide) and direct installation on a board.)

(Le produit peut être installé au deux moyens, installation sur un IEC rail (35 mm de large) et installation directe sur une planche.)

5.1 IEC 轨道（35mm 宽）安装

(Installation on IEC rail (35 mm wide)) (Installation sur un IEC rail (35 mm de large))

5.1.1. IEC 轨道安装用连接器的安装

(Mounting IEC rail mounting adaptor) (Montage d'adaptateur pour monter sur IEC rail)

本产品背面安装有附带的 IEC 轨道安装用连接器（小）×2 和连接器（大）×1。

(Mount the supplied IEC rail mounting adaptors (small × 2 and large × 1) on the back of the main unit.)

(Montez adaptateurs pour monter sur IEC rail (petits × 2 et grand × 1) sur le dos de l'unité principale.)

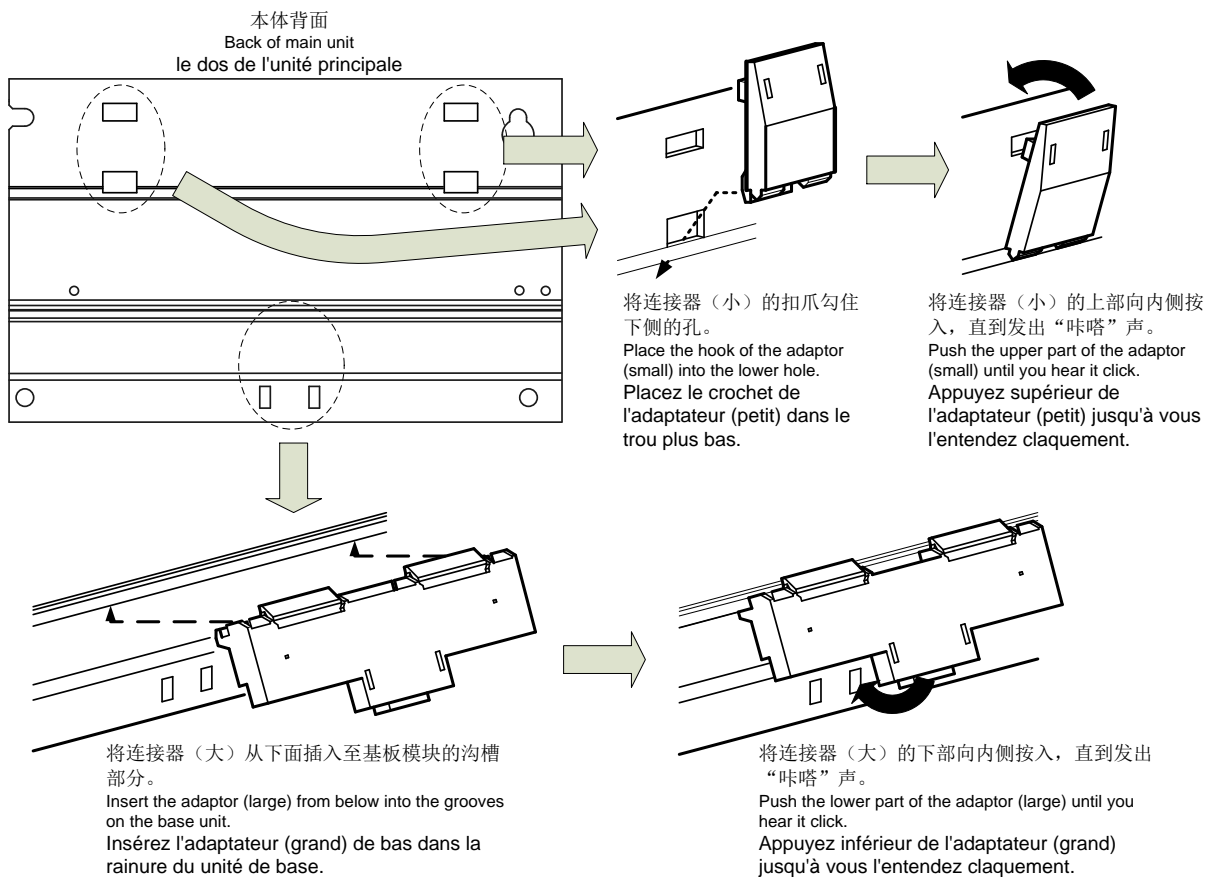

5.1.2. IEC 轨道固定方形垫圈的安装

(Mounting IEC rail fixing square washer)(Montage de rondelle carrée pour fixer IEC rail)

在本体的安装位置上，使用方形垫圈和安装螺丝（M5×10）固定 IEC 轨道。

(Use square washers and mounting screws (M5 × 10) to fix the IEC rail to the position where the main unit will be installed.)

(Utilisez rondelles carrés et bornes de montage (M5 × 10) pour fixer l'IEC rail dans la position où l'unité principale sera installée.)

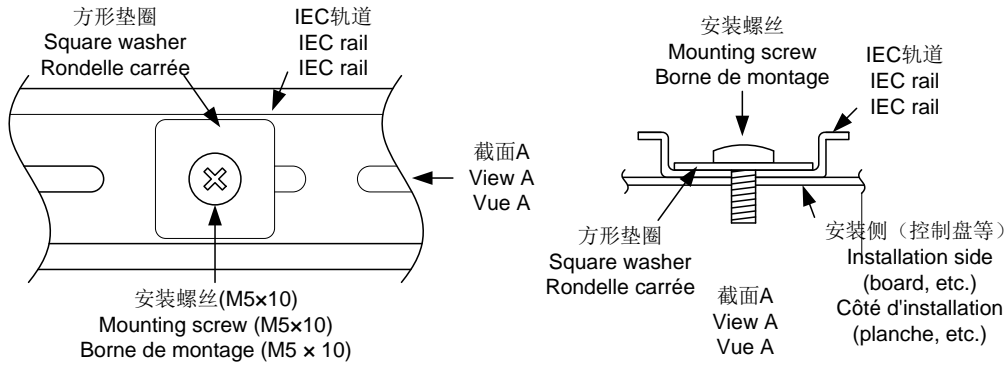

请间隔 80~90mm 的距离安装方形垫圈。

(Keep 80 to 90 mm between the square washers.)

(Maintenez de 80 à 90 mm entre des rondelle carrées.)

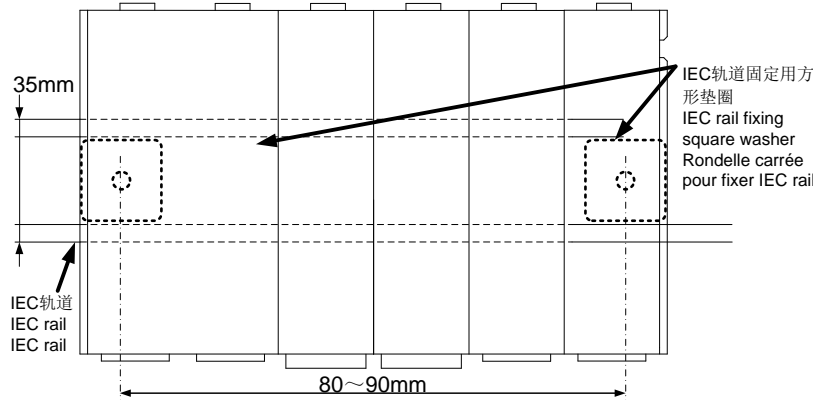

Point

方形垫圈请务必与 IEC 轨道平行（在轨道的沟槽内）安装。

(Make sure to place the square washers parallel to the IEC rail.)

(Assurez-vous à placer des rondelle carrées en parallèle de l'IEC rail.)

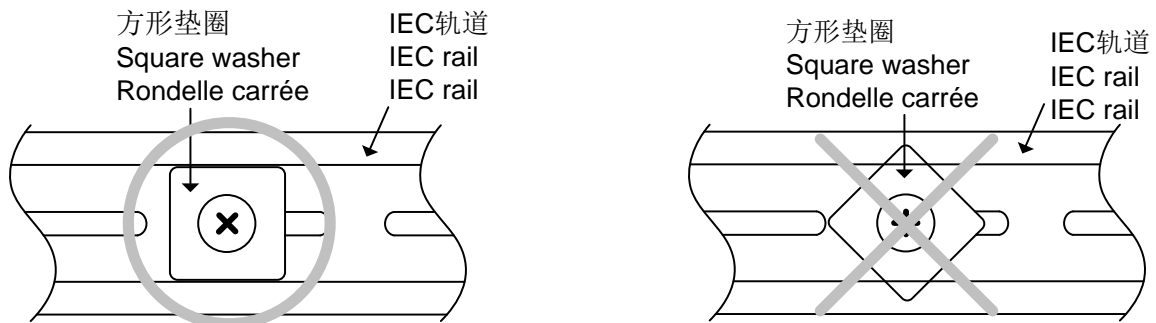

5.1.3. 本体的 IEC 轨道安装

(Installing main unit on IEC rail)(Installation de l'unité principale sur IEC rail)

将连接器勾住 IEC 轨道。
Hook the adaptor into the IEC rail.
Accrochez l'adaptateur à l'IEC rail.

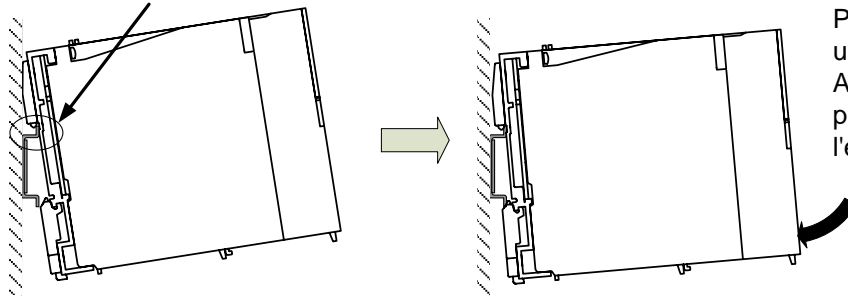

将本体下部向内按入，直到发出“咔嗒”的声音。

Push the lower part of the main unit until you hear it click.
Appuyez inférieur de l'unité principale jusqu'à vous l'entendez claquement.

5.1.4. 本体的固定

(Fixing main unit)(Fixation de l'unité principale)

本产品与控制盘等组合的状态下进行运输时，考虑到振动等的影响，请务必使用 IEC 轨道固定件进行固定。

- ① 松开固定件正面的螺丝。
(Loosen the screw on the top of the fixing metal bracket.)
(Desserrez le vis au sommet de ferrure en métal de fixation.)

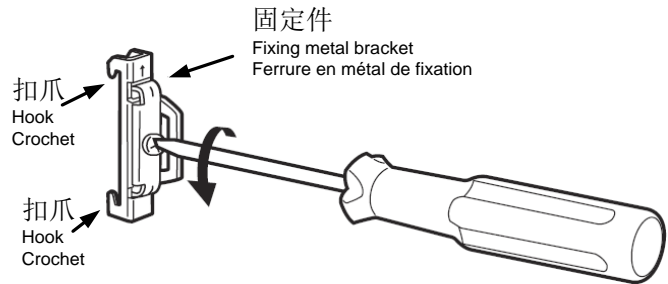

- ② 将固定件下部的扣爪勾住 IEC 轨道的下部。
(Place the lower hook of the fixing metal bracket into the lower side of the IEC rail.)
(Placez le crochet inférieur de ferrure en métal de fixation en bas de l'IEC rail.)

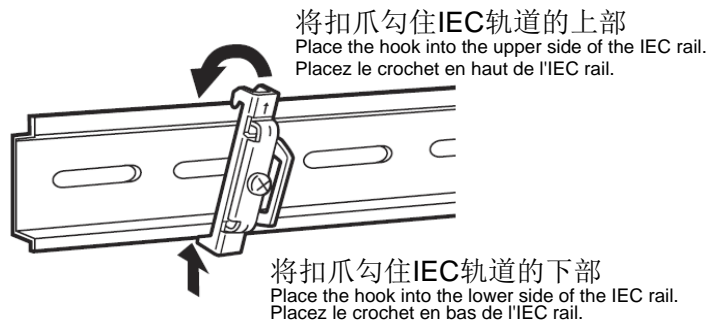

- ③ 将固定件上部的扣爪勾住 IEC 轨道的上部。
(Place the upper hook of the fixing metal bracket into the upper side of the IEC rail.)
(Placez le crochet supérieur de ferrure en métal de fixation en supérieur de l'IEC rail.)

- ④ 滑动固定件，在紧贴本体的状态下用螺丝刀紧固上部的螺丝。

(紧固扭矩 100~1.35N·m)

Slide the fixing metal bracket to come into intimate contact with the main unit, and tighten the screw on the top with a screwdriver.

(Tightening torque: 100 to 1.35 N·m)

(Glissez la ferrure en métal de fixation pour toucher étroitement à l'unité principale, et serrez le vis supérieur avec un tournevis.

(Couple de serrage: 100 à 1.35 N•m))

请参照右图①~③的步骤进行固定。

①先将固定件临时固定在 IEC 轨道上(不会掉落的程度)。

②移动固定件，使其紧贴模块本体。

③在固定件紧贴本体的状态下进行固定。

Follow (1) to (3)

(1) Fix the DIN rail

(2) Move the fixing metal bracket to the main body

(3) Loosen the fixing metal bracket

Suivez de (1) à (3)

(1) Fixer le DIN rail

(2) Mettre la ferrure en métal de fixation à l'unité principale

(3) Desserre la ferrure en métal de fixation

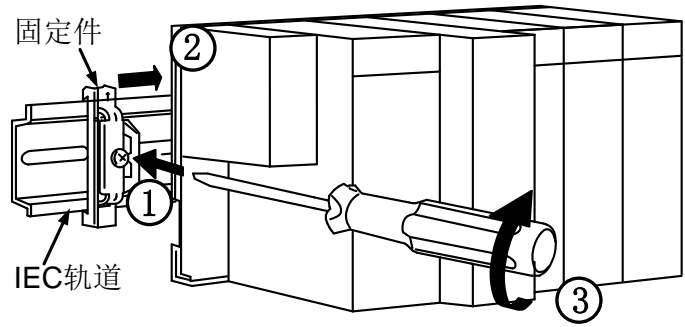

(左侧)

- ⑤ 另一侧也同样在紧贴状态下进行固定。

(Check that the right and left fixing metal brackets are secured to the IEC rail.)

(Vérifiez que la ferrures en métal de fixation en droite et gauche sont fermement attachées à l'IEC rail.)

- ⑥ 确认左右的固定件是否确实固定在 IEC 轨道上。

(Check that the right and left fixing metal brackets are secured to the IEC rail.)

(Vérifiez que la ferrures en métal de fixation en droite et gauche sont fermement attachées à l'IEC rail.)

固定件

Fixing metal bracket
Ferrure en métal de fixation

固定件

Fixing metal bracket
Ferrure en métal de fixation



5.2 盘面直接安装

(Direct installation on board)(Installation directe une planche.)



注意

- 请将设置时取下的模块装回原位置后使用 EcoWebServerIII。否则可能造成 EcoWebServerIII 无法正常工作。
- 请勿将 EcoWebServerIII 的模块替换成其他模块。EcoWebServerIII 基于购买时的模块组合通过测试。使用既定以外的组合可能造成无法正常工作或引发故障。

① 拆下位于需求监测部模块上方的模块固定螺丝。

(Undo the fixing screws on the top of the unit for the power supply section and the unit for the contact output section.)

(Déboutonnez les vis pour fixation l'unité qui sont supérieurs de l'unité pour la section d'alimentation électrique et de l'unité pour la section de contact sortie.)

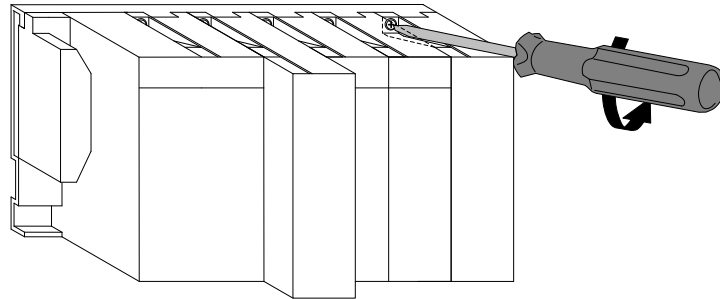

② 拆下需求监测部的模块。

(Remove the unit for the power supply section and the unit for the contact output section.)

(Retirez l'unité pour la section d'alimentation électrique et de l'unité pour la section de contact.)

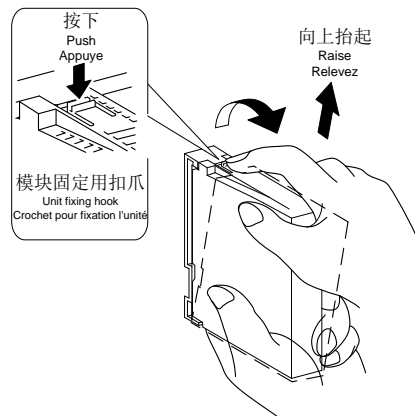

③ 将用于固定本机器上侧的 2 颗盘面安装螺丝 (M4x14) 安装至盘面上。

(Mount two board mounting screws (M4x14) on the board to fix the upper side of this product.)

(Montez deux bornes de montage (M4x14) sur la planche pour fixer le côté supérieur du produit.)

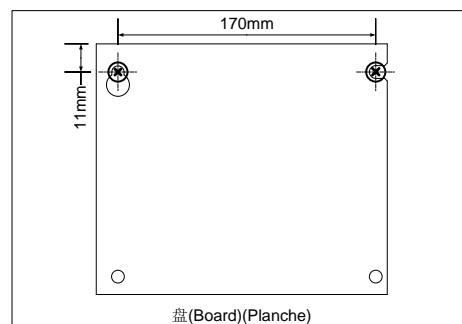

④ 将本机器右侧的凹槽挂到右侧的螺丝上。

(Hook the notch in the right side of this product on the right screw.)

(Crochez le cran du côté droite du produit sur le vis droite.)

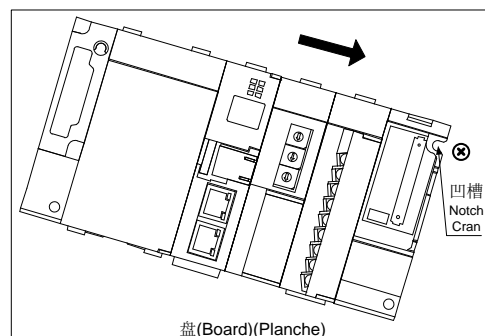

- ⑤将本机器左侧的葫芦孔挂到左侧的螺丝上。
 (Hook the hook slot in the left side of this product on the left screw.)
 (Crochez le cran du côté gauche du produit sur le vis gauche.)

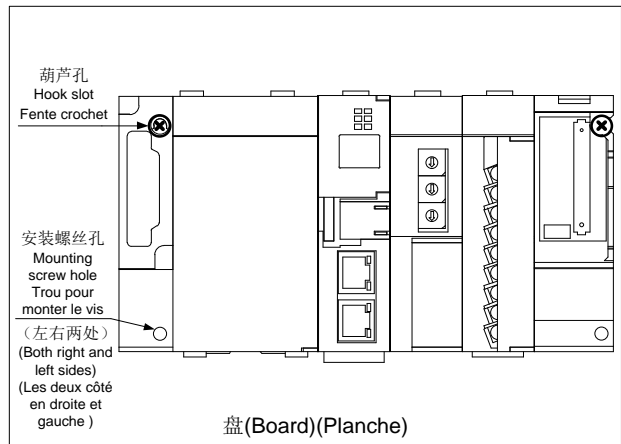

- ⑥为本机器下方的安装螺丝孔（左右两处）装上盘面安装螺丝，对所有的安装螺丝（M4×14）进行加固。
 (Place mounting screws (M4×14) into the right and left screw holes in the lower side of this product, and tighten all the mounting screws.)
 (Placez deux bornes de montage (M4×14) dans les trous de vis (en droite et gauche) en bas du produit et serrer toue les bornes de montage.)

- ⑦安装电源部和接点输出部的模块。
 (Mount the unit for the power supply section and the unit for the contact output section.)
 (Montez l'unité pour la section d'alimentation électrique et l'unité pour la section de contact de sortie.)

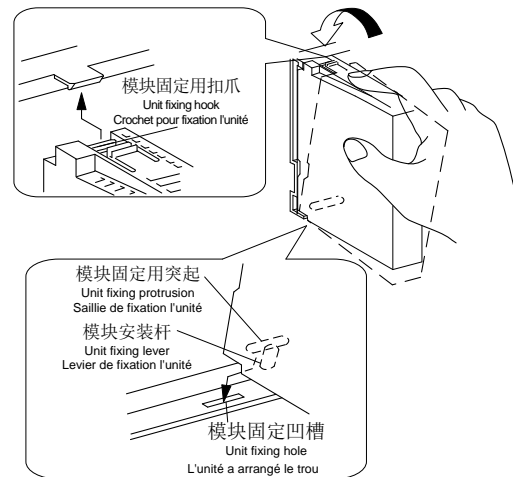

- ⑧用模块固定螺丝紧固电源部和接点输出部的模块上部。（紧固扭矩 0.36~0.48N·m）
 ※为防止掉落，请确实紧固。

- (Tighten the unit fixing screws on the top of the unit for the power supply section and the unit for the contact output section. (Tightening torque: 0.36 to 0.48 N·m))
 (Please make sure the torque is tighten.)
 (Serrez les vis pour fixation l'unité au sommet de l'unité pour la section d'alimentation électrique et de l'unité pour la section de contact de sortie. (Couple de serrage: 0.36 à 0.48 N•m))
 (Assurez-vous que le couple est serré)

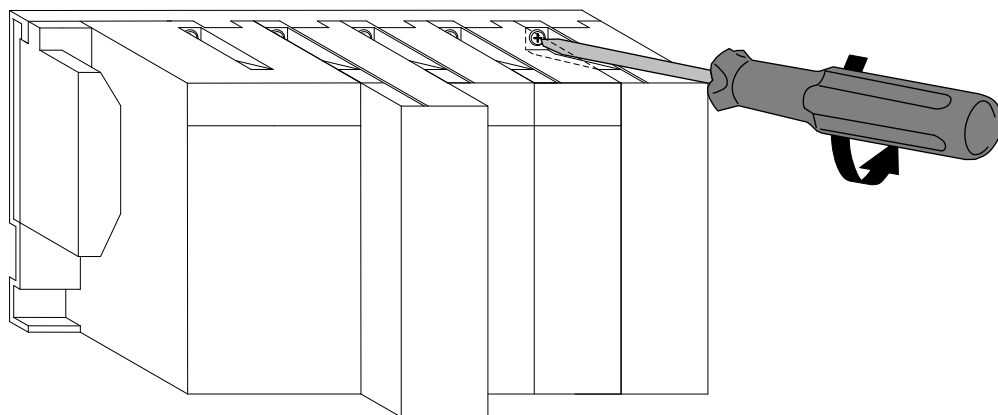

6. 电池的安装、更换（服务器部）

6.1 电池的安装（服务器部）

本机器的电池在出厂时，电池连接器为拔出状态。开始使用时请务必连接电池连接器。

- ①打开服务器部底部的电池座盖板。
- ②确认电池是否已正确安装。
- ③确认电池上安装的连接器的方向后，将其插入本体侧的连接器针。

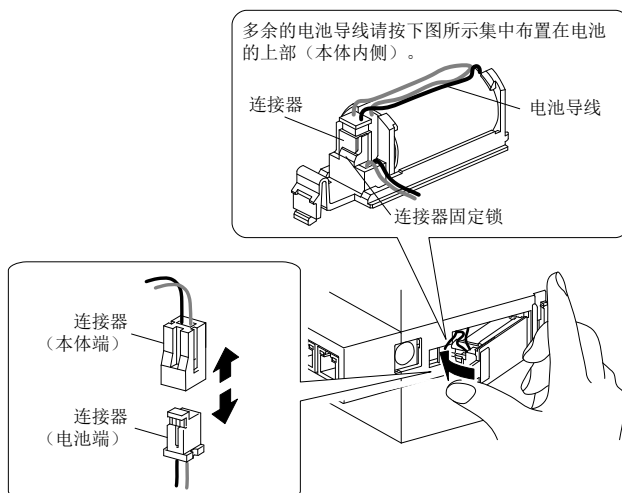

6.2 电池的更换（服务器部）

本机器的电池寿命将尽时，服务器部的“ERR.”LED 的红灯会亮灯。请更换新的电池。（参照“11 另售部件”）

- ①打开服务器部正面的盖板，使 RESET 开关保持在 SEL 侧。
- ②“CF CARD” LED 熄灭后，关闭本机器电源。
- ③打开服务器部底面的电池座盖板。
- ④将使用中的电池从电池座中拔出。
- ⑤按照正确的方向将新电池插入电池座中，将主连接器连接至连接器。
- ⑥关闭电池座盖板。
- ⑦打开本机器电源。

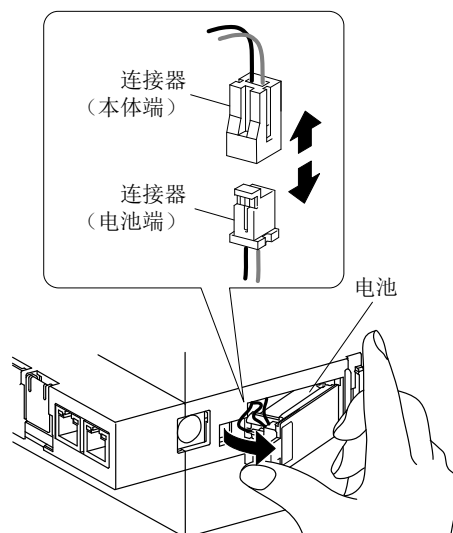

注意

- 电池的更换请务必在停电状态下进行。
- 电池的更换请在 3 分钟之内完成。电池取出超过 3 分钟时，可能导致最近 1 小时的数据及时钟被初始化。（1 小时前的数据及设定值不会被初始化）
IP 地址设定、时钟被初始化时，请将数据备份以后重新进行设定。

6.3 将需求监测模块电池开关设定为 ON

在使用本机之前请将需求监测模块的电池开关(BAT.SW)设定为 ON。

- ①在使用之前请将需求监测模块的电池开关设定为 ON。
※在 OFF 状态下关闭 PLC 电源时，时钟会变为初始值（2012 年 1 月 1 日 0:00）。

(注)服务器部的电池不会备份需求监测部的内部时钟。
需求监测时，请将电池开关(BAT.SW)设定为 ON。

7. IP 地址设定

7.1 设定 IP 地址

① 安装设定软件。

② 将已安装设定软件的电脑与本机用直连线缆或交叉线缆进行 1 对 1 连接。

① 备忘电脑已设定的 IP 地址。

② 电脑 IP 地址：

.	.	.
.	.	.
.	.	.

子网掩码：

网关地址：

④ 根据本机中设定的 IP 地址（出厂时：192.168.10.1）变更计算机的 IP 地址。

本机中设定的 IP 地址	计算机中设定的 IP 地址
192.168.10.1	192.168.10.xx xx 为 2~254 之间的任意数值 ※前三位数字一致。

⑤ 通过设定软件设定 EcoWebServerIII 的 IP 地址。启动 EcoWebServerIII 设定软件。

以下为使用 Windows 10 时的示范。

显示的内容可能会因为 OS 或所安装的程序而有所不同。

【开始】菜单 → 【三菱节能管理支援】 → 【型号：MES3-255C-DM-CN 设定软件 ver3】

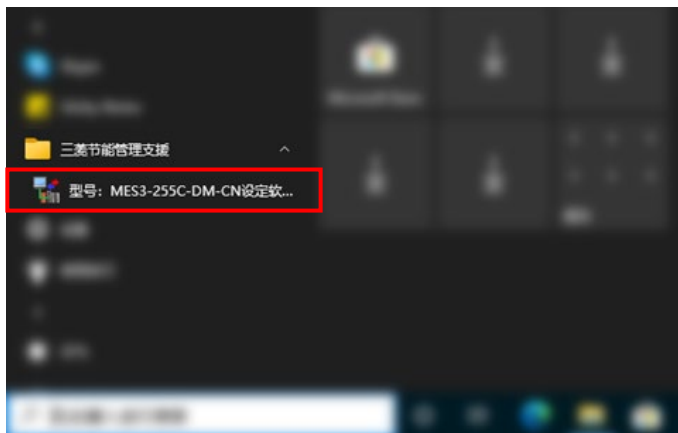

或者双击桌面上的【型号：MES3-255C-DM-CN 设定软件 ver3】图标。

将显示下面的项目管理界面。

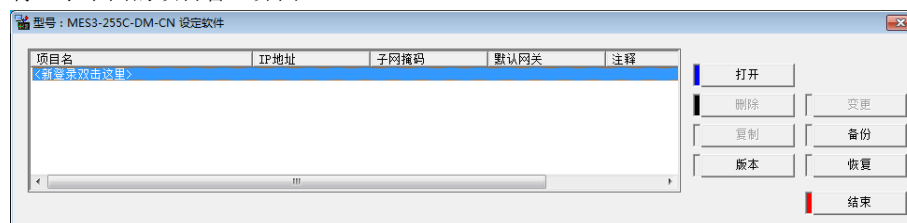

※显示以下所示的[用户帐户控制]画面时，请点击 [是] 进行启动。

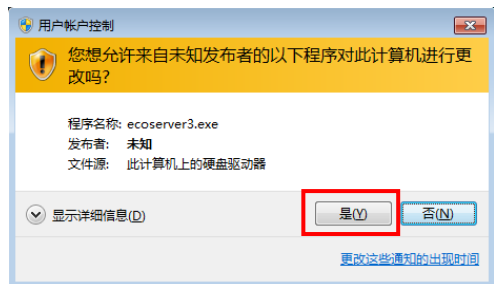

⑥ 新建项目。

双击<新登录双击这里>或者选择<新登录双击这里>后单击【打开】。



在新建项目画面中设定以下内容，点击[OK]按钮。

项目名称	任意 (设定“工厂 A”、“楼层 B”等用于识别 EcoWebServerIII 的名称。)
IP 地址	192.168.10.1 (设定出厂时的 IP 地址。)
子网掩码	255.255.255.0
默认网关	留空
注释	任意

⑦ 变更 EcoWebServerIII 的 IP 地址。点击项目设定画面的 [IP 地址设定]按钮。

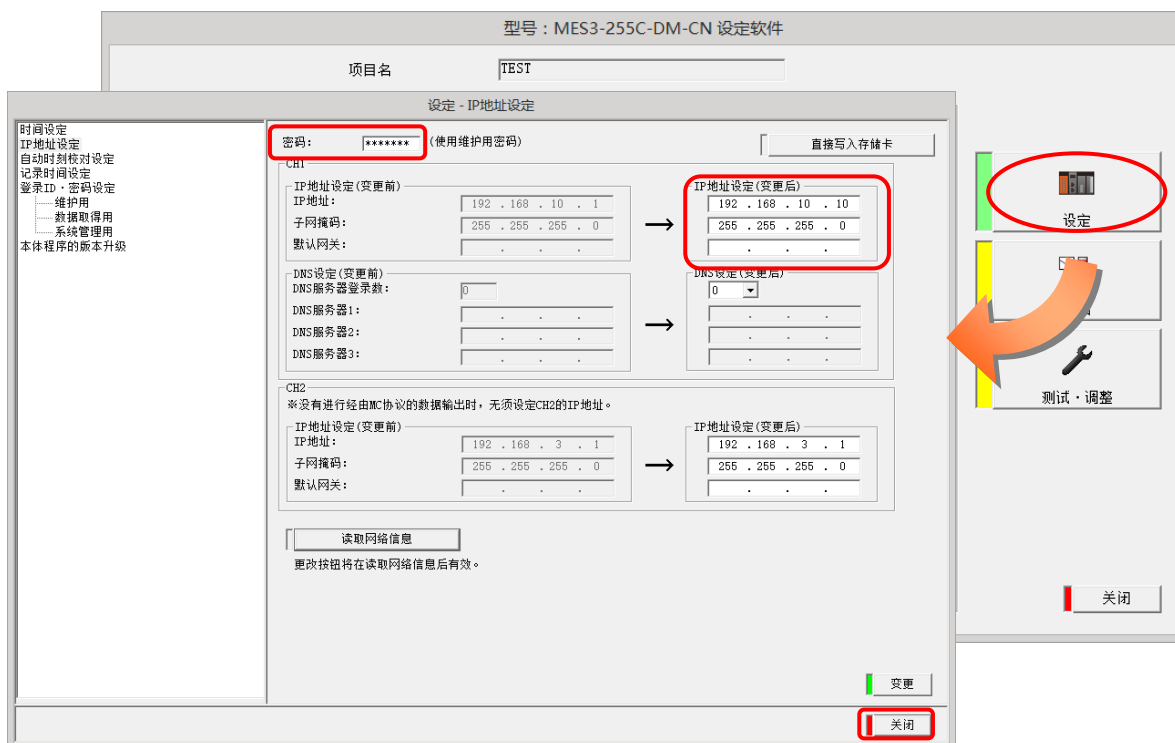

⑧ 进行网络信息的读取。

点击[读取网络信息]按钮。

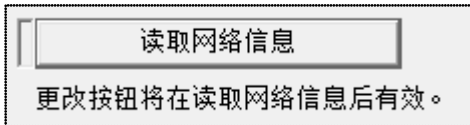

点击后，将显示网络信息读取确认信息。



[是]: 执行网络信息读取。

[否]: 停止网络信息读取。

读取完成后，将显示以下信息。请点击[确定]按钮。



在 CH1 及 CH2 的 IP 地址设定（变更前）、IP 地址设定（变更后）中，将反映当前设定于 EcoServerIII 的网络信息。

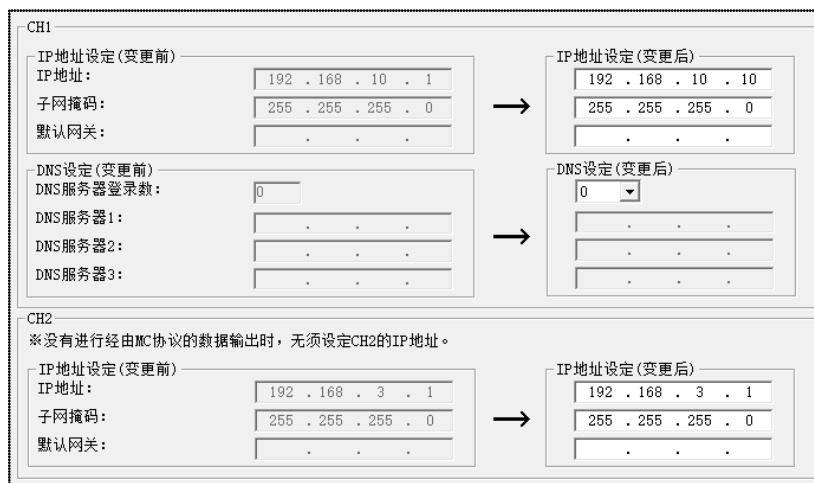



⑨ 更改【IP 地址设定 (变更后)】的 IP 地址。

(以下为使用 10.123.234.10 作为变更后地址的例子, 请输入运用时的 IP 地址、子网掩码、默认网关。)

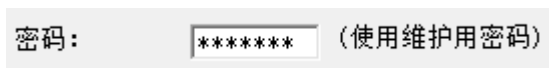

⑩ 在密码栏中输入维护密码 (出厂默认密码 **ecopass**), 单击【变更】。



单击【 变更】按钮后, 请在确认消息中单击【是】。

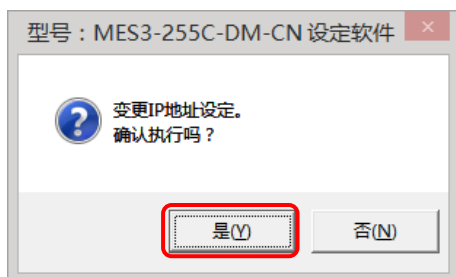

变更完成后, 将显示下面的消息。单击【确定】。

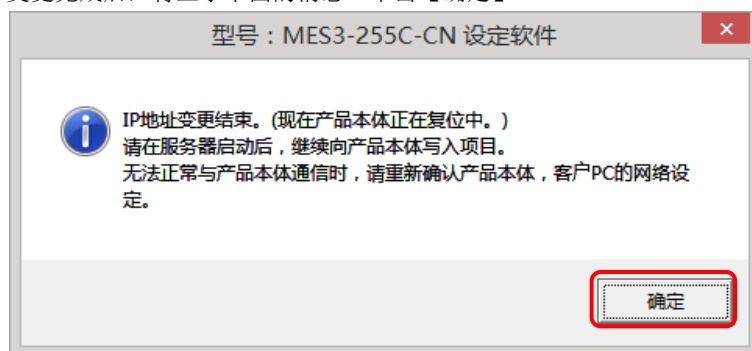

注 1: IP 设定更改后, EcoWebServerIII 将自动重启, 重启后更改的 IP 地址生效。

注 2: 重启耗时 1-8 分钟。重启后, 请确认 EcoWebServerIII 本体的[STA.] LED 处于点灯状态后进行通信。

注 3: 预设的项目信息中【IP 地址】【子网掩码】【默认网关】的设定将在设定后自动更新。

本机的 IP 地址变更结束后, 复原电脑原有的 IP 地址。

7.2 确认已设定的 IP 地址

- ①打开服务器部正面的盖板，将 MODE 开关设定至“STOP”位置。
- ②使 RESET 开关保持在“SEL.”侧。
- ③“CF CARD” LED 熄灭后，将 RESET 开关扳向“RES.”侧。
- ④全部的 LED（电源部的“POWER” LED 除外）熄灭后，将 RESET 开关扳回中央位置。
- ⑤稍候片刻，本机启动后正面的 7 段 LED 中将显示 IP 地址。

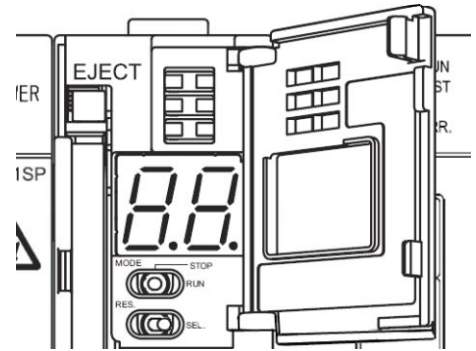

IP 地址显示（CH1 设定为 192.168.10.1、CH2 设定为 192.168.3.1 时的显示示例）

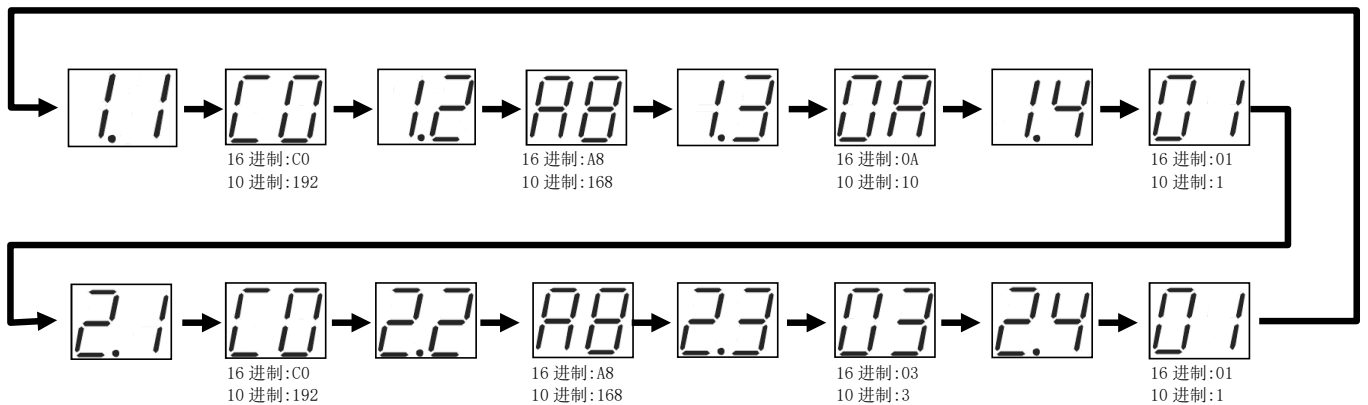

- ⑥放弃确认 IP 地址时，请将 MODE 开关扳向“RUN”侧。

8. 连接图

8.1 电源部

(Power supply section)(Section de l'alimentation électrique)

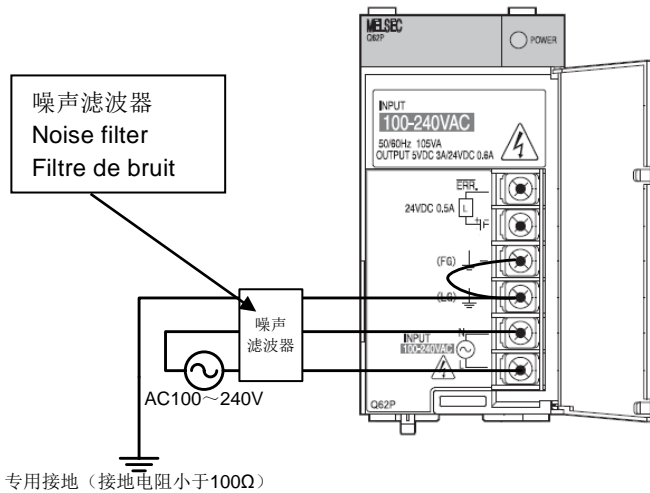

※电源线并非必须安装噪声滤波器，
但是安装后可以更好地抑制噪声。

- ※ 使用时需求监测部需要另结电源。
使用本机时，需要向需求监测端子台的 V1,V2 输入 AC100—240V (+10%， -15%) 50/60Hz。
可以从电源部直接连接。
请不要连接商用电源以外的 UPS，SAG 等。

附注

- 详细注意事项请参照P3。
- 请勿进行带电作业。
- 请使用尺寸合适的电线。
关于电线尺寸请参照P3。
- FG、LG 请采用专用接地 (接地电阻小于 100Ω)。
- 电源 L、N 请连接噪声滤波器进行使用。

Note

- * See more notice in page 3.
- * Live wire fortifications is NOT allowed.
- * Wire size refers to page 3
- * FG, LG is exclusive for D class grounding.
- * Please connect L, N over a noise filter.

Note

- * Voyez les remarques sur la page 3.
- * Fil sous tension N'est PAS permis.
- * Taille de câble, regardez la page 3.
- * FG, LG est réservé s exclusive aux bases de classe D.

运行本产品所需的软件 (数据)，保存于 CF 卡中。

收集数据并写入 CF 卡时，发生意外的停电 (包括瞬停与瞬间电压低下) 可能会导致软件，数据，CF 卡文件系统甚至 CF 卡本身的损坏。

如果本产品的辅助供电系统可能发生意外停电时，请考虑导入 UPS (无停电电源装置)。

另外，定期检查等计划停电时，请参照说明书中的维护点检的步骤 (参照本说明书“3.各部的名称及作用”) 确认已经停止写入 CF 卡后，再切断辅助电源。

8.2 Ethernet 通信部 (CH1 与计算机连接用)

(Ethernet communication section)(Section de communication Ethernet)

8.2.1. 初始设定时 (IP 地址设定时)

(For initial setting (IP address setting))(Pour les réglages initiaux (adresse IP fixation))

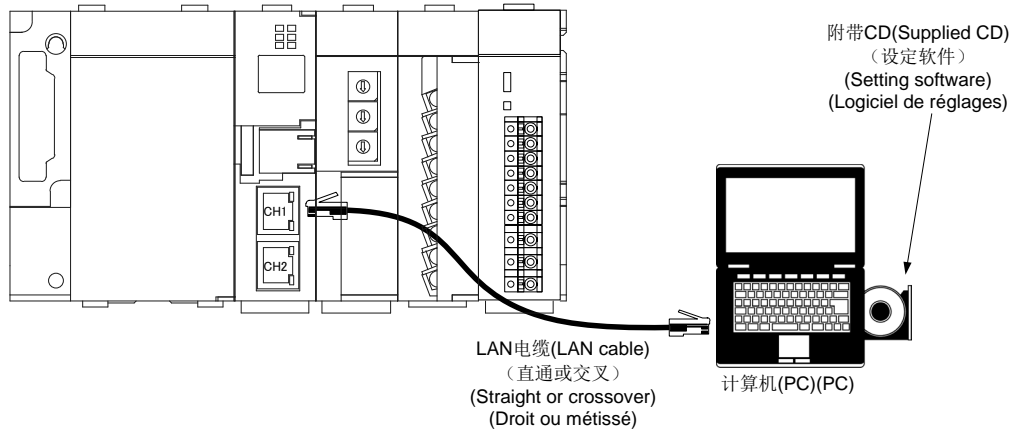

8.2.2. 运用时

(For operation)(Pour opération)

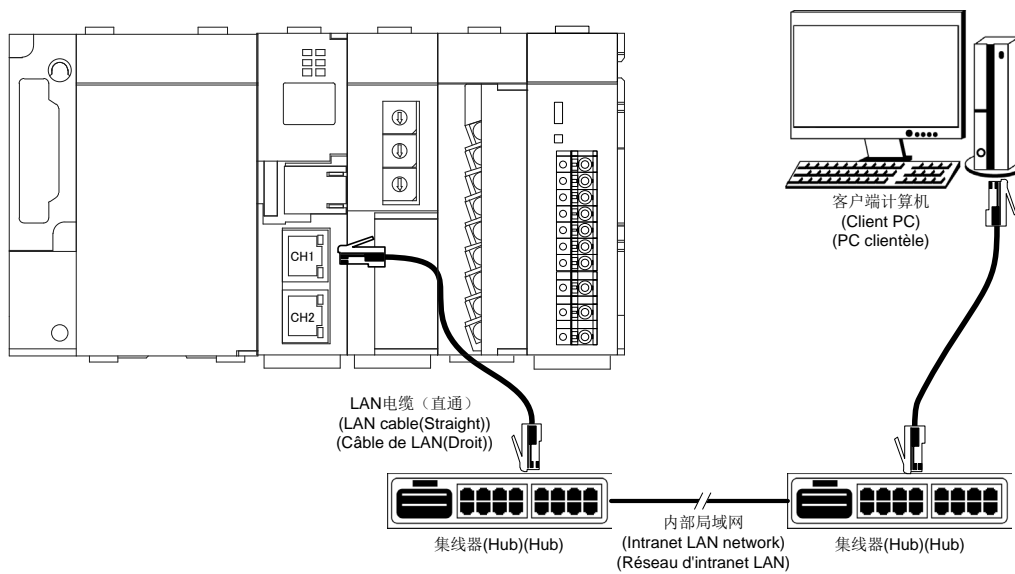

8.3 Ethernet 通信部 (CH2 与 PLC 连接用)

(Ethernet communication section (CH2))(Section de communication Ethernet (CH2))

8.3.1. 运用时

(For operation)(Pour opération)

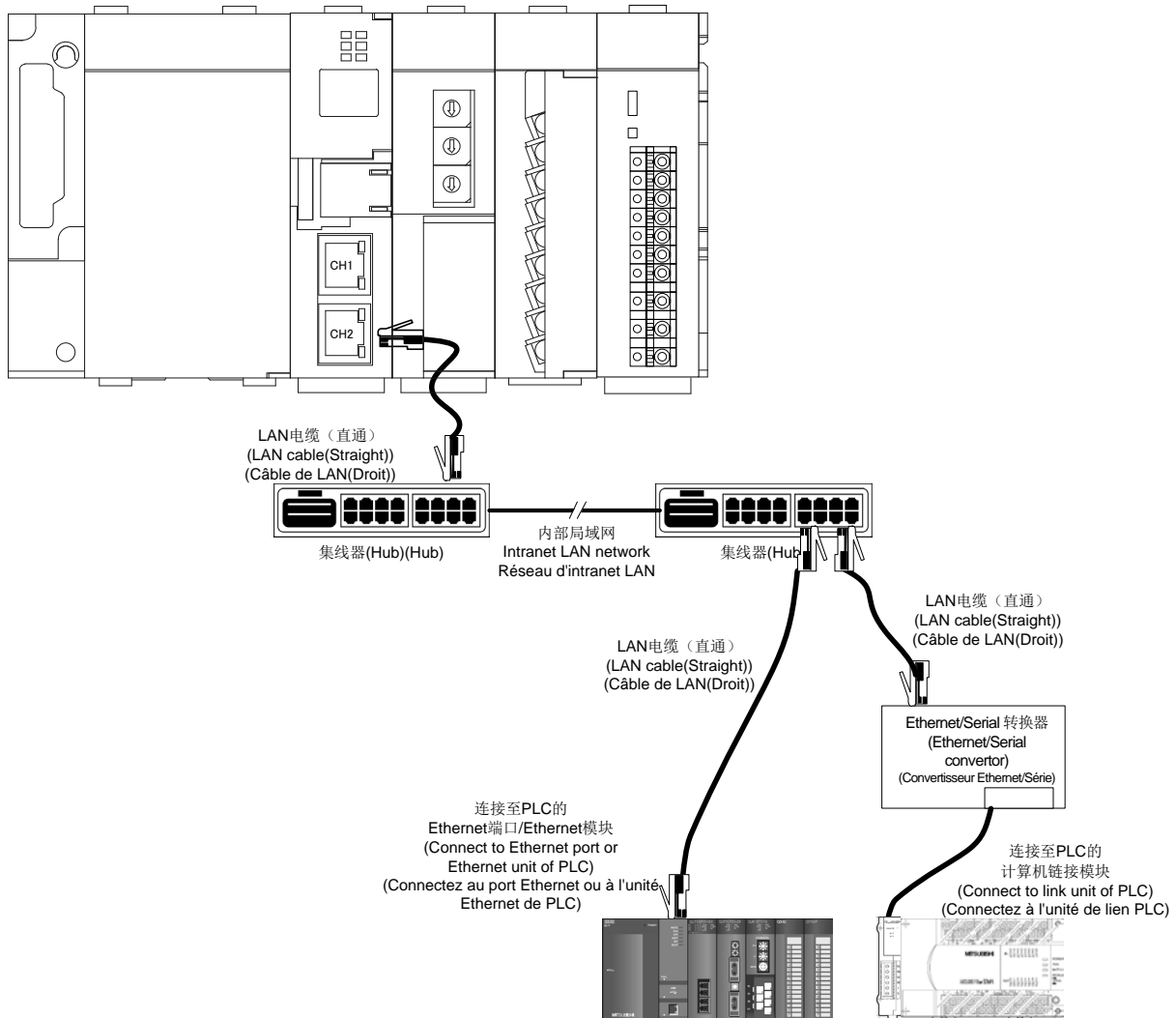

※关于 PLC 的 Ethernet 连接及计算机链接连接, 请参照 PLC 的手册。

(*Please see the details in PLC's instruction manual.)

(*Voyez le mode d'emploi de PLC en détail.)

※连接至三菱电机 FX 系列 PLC 时, 无法通过 Ethernet 端口连接 Ethernet 端口。

需要使用 Ethernet/Serial 转换器进行连接。

(*FX series PLC is only supported for serial communication by using Ethernet/Serial transfer.)

(Série FX est seulement soutenue pour la communication en série au moyen de convertisseur Ethernet/Série.)

※【LINE EYE 公司生产 型号 SI65】的 Ethernet/Serial 转换器的动作确认通过。

※【LINE EYE 公司生产 型号 SI-485MB】的 MODBUS (R) TCP - MODBUS (R) RTU 转换器的动作确认通过。

8.4 CC-Link 通信部

(CC-Link communication section)(Section de CC-Link communication)

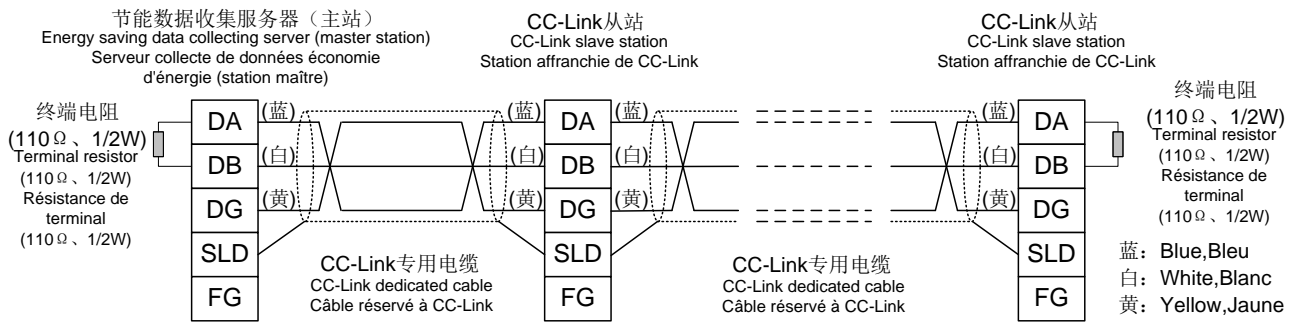

8.5 接点输出部

(Contact output section)(Section de sortie contact)

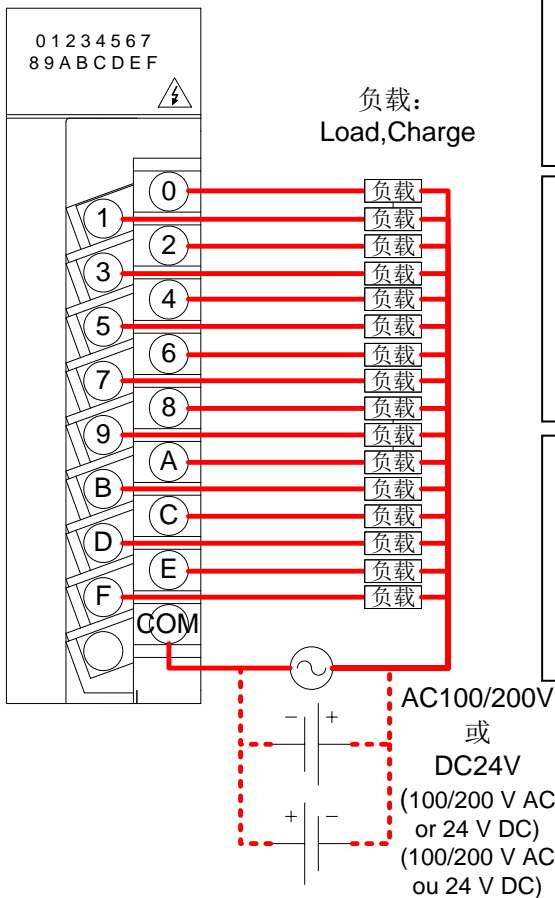

附注

- 设置安装相关详细注意事项请参照P3。
- 为防止感应噪声，控制线请尽量远离动力线。
- 请使用尺寸合适的电线。关于电线尺寸请参照P3。
- COM要连接多个接点时，请客户自行配备端子台。

Note

- * See more notice in page 3.
- * To prevent induction noise, keep control lines and communication cables as far away from power lines as possible.
- * Wire size refers to page 3.
- * Terminals are arranged by the guests when COM is connected to several points.

Note

- * Voyez les remarques sur la page 3.
- * Pour empêcher le bruit d'induction, écarter les lignes de contrôle des lignes électriques autant que possible.
- * Taille de câble, regardez la page 3.
- * Si COM sera connecté aux points plusieurs, terminaux doit être disposé par client.

端子符号	功能
0~9、A~F	接点继电器输出 0~9、A~F
COM	接点继电器输出公共端（输出 0~9、A~F 共通）
NC	（不使用本端子）

Point

将使用了 DC/DC 转换器的计数器或时钟等作为负载连接时，请使连接负载的冲击电流小于接点输出部的最大负载电流。
(When a counter or timer that uses a DC-DC converter is connected as a load, its inrush current should be below the maximum load current of the contact output section.)

(Si l'un comptoir ou chronomètre ce qu'il utilise un DC-DC transformateur sera connecté comme une charge, le courant d'afflux doit être inférieur au courant de charge maximum de la section de contact de sortie.)

连接负载的冲击电流过大时，为减轻冲击电流的影响，请进行以下任一处理。

(If the inrush current is large, perform any one of the following to reduce the impact of the inrush current.)

(Si le courant d'afflux est grand, réalisez l'un des suivants pour diminuer l'impact du courant d'afflux.)

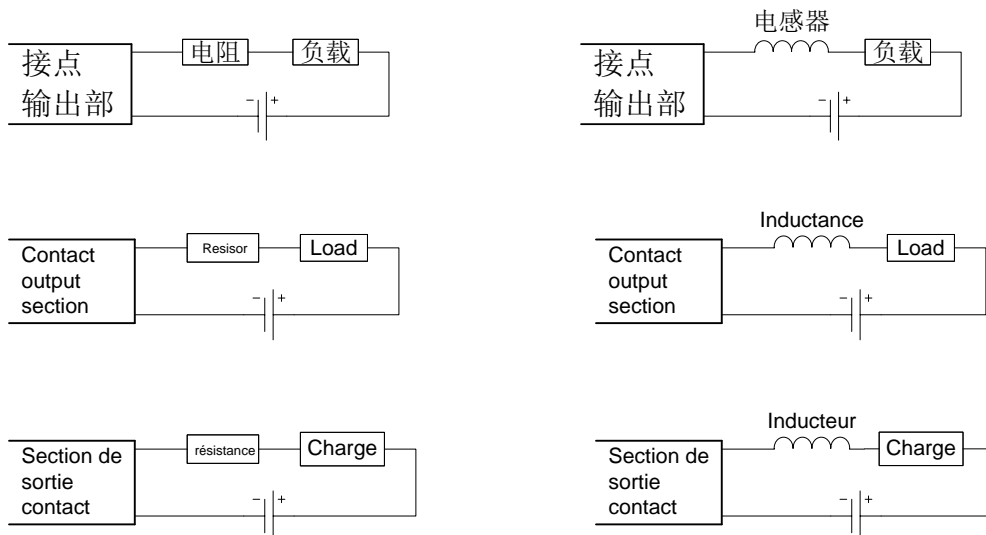

8.6 需求监测模块部

(Contact output section)(Section de sortie contact)

关于接线

请依照以下接线图进行接线。

注：需求监测模块部没有内部接地，需要另行准备。

(参考用仪表为集电极开路发射器 10000pulse/kWh 时)

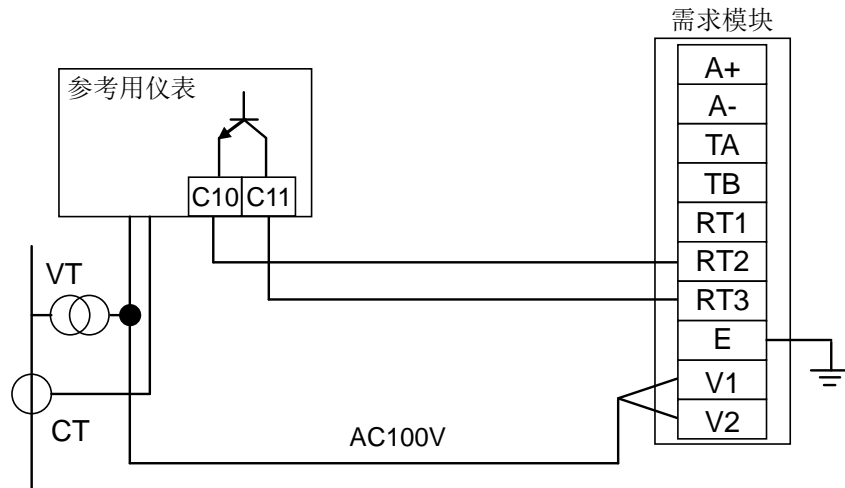

9. 符合 EMC 指令所需的要求

EMC 指令中,对“不向外界释放强电磁波:干扰(电磁干扰)”和“不受外界电磁波影响:抗扰(电磁抗扰性)”两者进行了规定。本项目对使用了节能数据收集服务器(对象机型: MES3-255C-DM-CN)所配置的装置符合 EMC 指令时的注意事项进行归纳。此外,记述内容是以本公司所掌握的限制要求事项和规格为基础编制的资料,但无法保证根据本内容所制作的装置整体都符合上述指令。

关于符合 EMC 指令的方法及符合与否的判断,需要由装置的生产商自身进行最终判断。

(1)与 EMC 指令相关的协调标准: EN61000-6-2: 2005, EN61000-6-4: 2007/A1: 2011

(a)符合协调标准的条件

节能数据收集服务器为开放型仪器(内置到其他装置的仪器),必须安装在具有导电性的控制盘内。
该试验项目中的放射性干扰、抗扰试验必须在仪器已安装到控制盘内的状态下进行。

(2)控制盘的建议安装条件

(a)控制盘

- 控制盘应具有导电性。
- 用螺栓固定控制盘的顶板、底板等时,控制盘的接地部分请进行屏蔽处理,不要喷漆。
- 为确保控制盘内的内板与控制盘本体之间有电接触,请对本体的螺栓安装部位进行屏蔽处理等,尽量增大面积以确保导电性。
- 为确保控制盘本体在高频情况下仍可保持低阻抗,请以较粗的接地线进行接地。

(b)电源线、接地线的布线

- 请在节能数据收集服务器附近设置对控制盘的接地点,本体的框架 GND 端子与控制盘的接地端子(PE)要用尽可能粗而短(线长为 30cm 及以下)的接地线进行接地。

(3)电缆

(a)辅助电源、CC-Link 通信线、Ethernet 通信线、接点输出、脉冲输入

需要符合 EMC 指令(EN61000-6-2: 2005, EN61000-6-4: 2007/A1: 2011)时,请在各连接线上安装 EMI 滤波器、铁氧体磁芯。

本公司试验时使用的 EMI 滤波器、铁氧体磁芯如下所示。

- 辅助电源
COSEL、NBH-06-432
- CC-Link 通信线、Ethernet 通信线、接点输出、脉冲输入
TDK、ZCAT2235-1030A

10. 规格

10.1 硬件规格

项目		规格					
电源部	辅助电源输入 (Input power supply) (Entrée d'alimentation électrique)	AC100~240V (+10%, -15%)					
	输入频率 (Input frequency) (Fréquence d'entrée)	50/60Hz (±5%)					
	输入电压失真比率 (Distortion) (Distorsion)	5%以内					
	消耗 VA (Consumption VA) (Consommation VA)	34VA (AC110V 时)、46VA (AC220V 时)					
	冲击电流 (Inrush current) (Courant d'afflux)	20A 8ms 以内 (20 ms or less (100 V AC or higher)) (20 ms ou moins (100 V AC ou plus))					
	允许瞬停时间	20ms 以内 (AC100V 以上)					
	耐电压	电源端子 - 输入输出之间 AC2000V/1 分钟 ※不包括接地端子和屏蔽端子					
	绝缘电阻	与耐电压同一位置, DC500V 用绝缘电阻表测量 10MΩ 以上					
	噪声耐量	·噪声电压 1500Vp-p, 噪声宽度 1μs, 依照噪声频率 25 ~ 60Hz 的噪声模拟器 ·噪声电压 IEC 61000-4-4, 2kV					
	使用环境温度	0~55°C (日平均气温不高于 35°C)					
	保存环境温度	-25~75°C (日平均气温不高于 35°C)					
	使用环境湿度	5~95%RH					
	保存环境湿度	5~95%RH					
	耐振动	符合 JIS B 3502、IEC61131-2	—	频率	恒定加速度	单振幅	扫描次数
			有间歇振动的情况下	5~9Hz 9~150Hz	— 9.8m/s ²	3.5mm —	X、Y、Z 各方向 10 次
			有持续振动的情况下	5~9Hz 9~150Hz	— 4.9m/s ²	1.75mm —	—
	耐冲击	符合 JIS B 3502、IEC61131-2 (147m/s ² 、XYZ3 方向各 3 次)					
	使用环境	无腐蚀性气体					
	使用海拔	2000m 以下					
	安装位置	控制盘内					
过电压类别※1	II 以下						
污染度※2	2 以下						
重量	1.25kg						
熔丝	内置 (不可更换)						
服务器部	Ethernet	接口	10BASE-T/100BASE-TX				
		传输方式	基带				
		级联连接段数	最多 4 段 (10BASE-T), 最多 2 段 (100BASE-TX)				
		最大段长	100m				
		适用连接器	RJ45				
		支持功能	自动协商功能 (自动识别 10BASE-T/100BASE-TX) 自动 MDIX 功能 (自动识别直通电缆 / 交叉电缆)				
	LAN CH1	HTTP(使用 Web 浏览器进行界面浏览时), FTP(设定时, 文件传输时), SMTP(发送邮件时), SNTP(时间校正时)					
	LAN CH2	MC 协议 客户端	Ethernet 直接: QnA 互换 3E 框架(ASCII) Ethernet/Serial 转换时: A 互换 1C 框架形式 4(ASCII)				
MC 协议 服务器端		3E 框架 (2 进制) / 4E 框架 (2 进制)					
时钟精度	参照需求检测部						

项目		规格				
服务器部	停电补偿※3	补偿数据	由电池备份 ·时钟 ·最新 1 小时的测量数据 由非挥发性存储器 (CF 存储卡) 备份 ·设定值 ·测量数据 (最新 1 小时的数据除外)			
	电池	类别	二氧化锰锂电池			
		初始电压	3.0V			
		标称电流	1800mAh			
		保存寿命	实力 5 年 (常温)			
		使用寿命	通电时间率	保证值	发生电池错误后的保证时间	
			0%	13,700hr	1.57 年	600hr 25 日
30%	19,100hr		2.18 年			
50%	25,800hr		2.96 年			
70%	40,000hr		4.57 年			
100%	43,800hr	5 年				
CC-Link 通信部※6	版本	CC-Link Ver.1				
	传输速度	156kbps / 625kbps / 2.5Mbps / 5Mbps / 10Mbps				
	最多连接台数	64 台 但必须满足以下条件				
		1.总站数				
		$a+bx2+cx3+dx4\leq64$				
		a: 1 站占用台数, b: 2 站占用台数, c: 3 站占用台数, d: 4 站占用台数				
		2.连接台数				
		$16x(A+D)+54xB+88xC\leq2304$				
		A: 远程 I/O 站台数 ...最多 64 台				
		B: 远程设备站台数 ...最多 42 台				
		C: 本地站、智能设备站台数 ...最多 26 台				
	D: 保留站台数※					
	※站号 1 到最大站号之间的未登录的站号作为保留站台数将被计数。					
	通信方式	广播轮询方式				
	同步方式	帧同步方式				
	编码方式	NRZI 方式				
	传送路径形式	总线(RS-485)				
	传送格式	遵循 HDLC				
	错误控制方式	CRC ($X^{16}+X^{12}+X^5+1$)				
	连接电缆	支持 Ver1.10 的 CC-Link 专用电缆				
接点输出部	输出点数	16 点※4				
	绝缘方式	继电器绝缘				
	额定开合电压·电流	DC24V 2A (电阻负载)				
		AC240V 2A (COSφ=1)	/1 点, 8A/1 公共			
		(24 V DC 2 A (resistance load))				
		(240 V AC 2 A (COSφ=1))	(/1 point, 8 A/1 common)			
(24 V DC 2 A (charge de résistance))						
(240 V AC 2 A (COSφ=1))	(/1 point, 8 A/1 commun)					
最小开合负载	DC5V 1mA					
最大开合负载	AC264V 2A、DC125V 2A					
寿命	物理: 2000 万次以上, 电气: 10 万次以上 (根据额定开合电压·电流)					

项目		规格
需求 监测 部	脉冲输入条件	信号形式：无电压 a 接点/集电极开路
		电压/电流：DC12V/10mA
		脉冲数：50000pulse/kWh 以下
		脉冲宽度：10ms 以上
		脉冲间隔：25ms 以上
电源频率输入	AC100-110V -15%+10% 50/60Hz	
停电补偿	时钟	即使在停电中，通过使用需求监测部的时钟备用电池保持时钟继续计时 时钟精度：误差在 1 分/月以内 ※5
	时钟备用电池	停电时间的累计 5 年（锂电池寿命 10 年） ※时钟备用电池由于内置于本体所以无法更换
接点输出		无电压 b 接点 AC250V 1A DC30V 1A
适用规格 ※7		EMC：EN61000-6-2：2005，EN61000-6-4：2007/A1：2011， 安全：EN61131-2：2007，UL：UL508，c-UL：CSAC22.2 No.14

- ※1 表示预计机器将与从公共电网到厂区内部的机械装置的哪个配电部连接。测量类别 II 适用于从固定设备供电的机器等。额定电压不超过 300V 的机器的耐浪涌电压是 2500V。（IEC 60664-1）
- ※2 表示机器在使用环境中产生导电性物质程度的指标。污染度 2 只产生非导电性污染，但偶尔由于凝露可能造成暂时的导电性。（IEC 60664-1）
- ※3 如由于超过停电补偿期限等原因导致电池无法停电补偿从而使本仪器复位，时间会变为初始值（2012 年 1 月 1 日 00 时 00 分）。在该状态下变更本仪器的时间可能会导致测量数据丢失。请在变更时间前收集必要的测量数据。关于收集方法请参照使用说明书 设定篇 4.7.1 维护的“收集数据”。
- ※4 包含系统警报，上下限警报，能源计划值监测，原单位目标值监测，需求警报，需求控制最多可以设定 16 点的内部接点输出。
- ※5 BAT.SW 在 OFF 状态下停电会导致时钟初始化（2012 年 1 月 1 日 0 时 0 分 0 秒）
- ※6 最大传输距离因通信速度等而异。详情请参阅 CC-Link 协会主页（<http://www.cc-link.org>）。
- ※7 如需对应 UL/c-UL 标准，请使用额定温度为 60°C/75°C 的铜导体电线。

10.2 运行环境

以下是本软件正常运行所需的系统环境。

【PC】

项目	内容
系统环境 OS（基本软件）	Microsoft Windows 10 Pro（32bit、64bit）（中文版） Microsoft Windows 11 Pro（64bit）（中文版）
CPU	Pentium®1GHz 以上的处理器 或具有兼容性的微处理器（DOS/V 兼容机）
内存※1	1GB 以上
硬盘※1	将 EcoWebServerIII 的数据保存至 PC 时，保存的文件所需的容量
CD 驱动器	1 个以上（软件安装用）
显示器分辨率	1280x1024 像素以上
显示颜色	65536 色以上
输入装置	鼠标及键盘
中文输入系统	OS 附带（仅限中文版）
外部接口	10BASE-T / 100BASE-TX 或 CF 用读卡器（通过驱动器进行项目的写入/读入/核对时）
Web 浏览器	Microsoft Edge Google Chrome
.NET Framework	Microsoft .NET Framework 3.5 ※2

※1 请注意，根据系统环境的不同，需要的内存、硬盘剩余空间会有所不同。

※2 根据您使用的操作系统，可能默认被禁用。

【移动终端※3】

项目	内容	
OS	Android6.0	iOS10
Web 浏览器	Google Chrome	Safari

※3 请注意，移动终端仅用于 Web 页面浏览。无法在移动终端上使用设定软件。

11. 外形尺寸图

11.1 外形尺寸

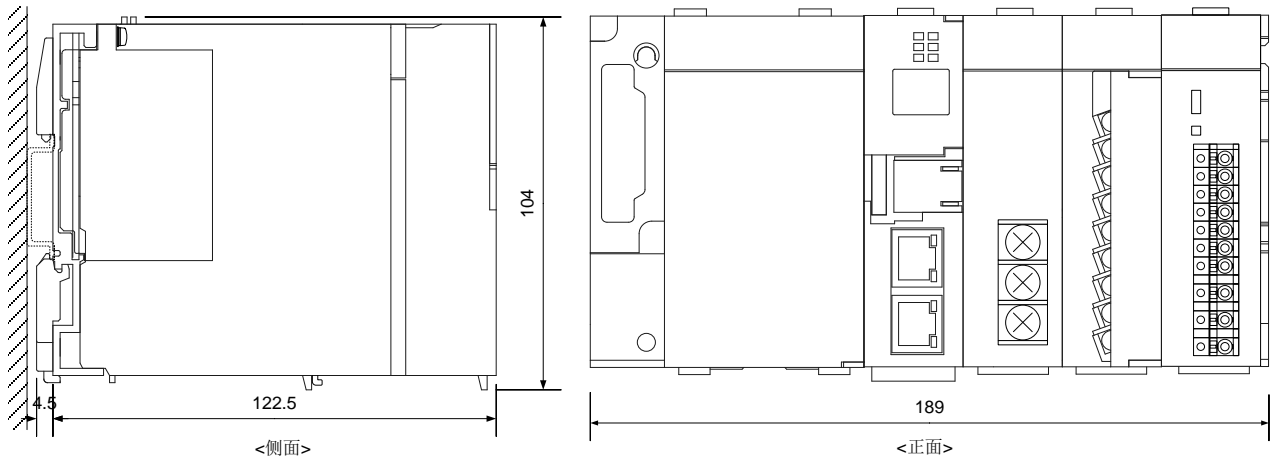

(单位 mm)

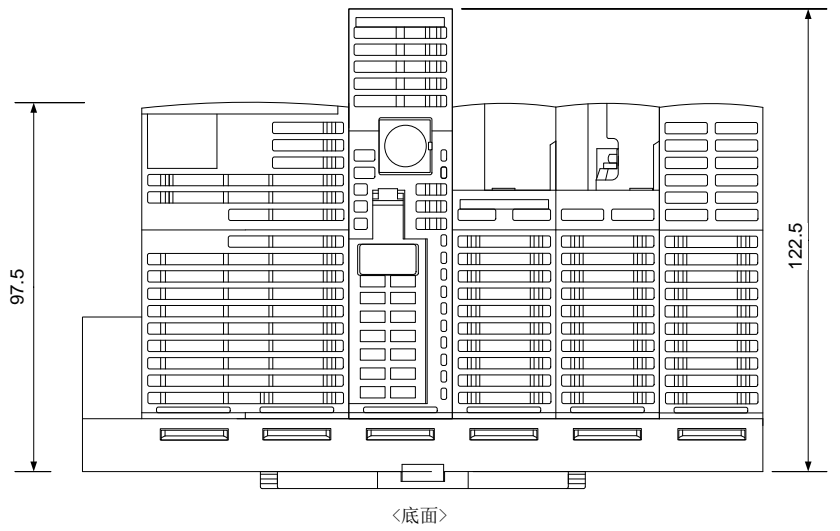

11.2 安装环境条件

考虑到散热因素时的安装条件如下所示。同时出于更换电池的需要，本体下方必须确保充分的空间。
EcoWebServerIII 上下垂直安装时，其间的空席需要 60mm（30mm×2）。

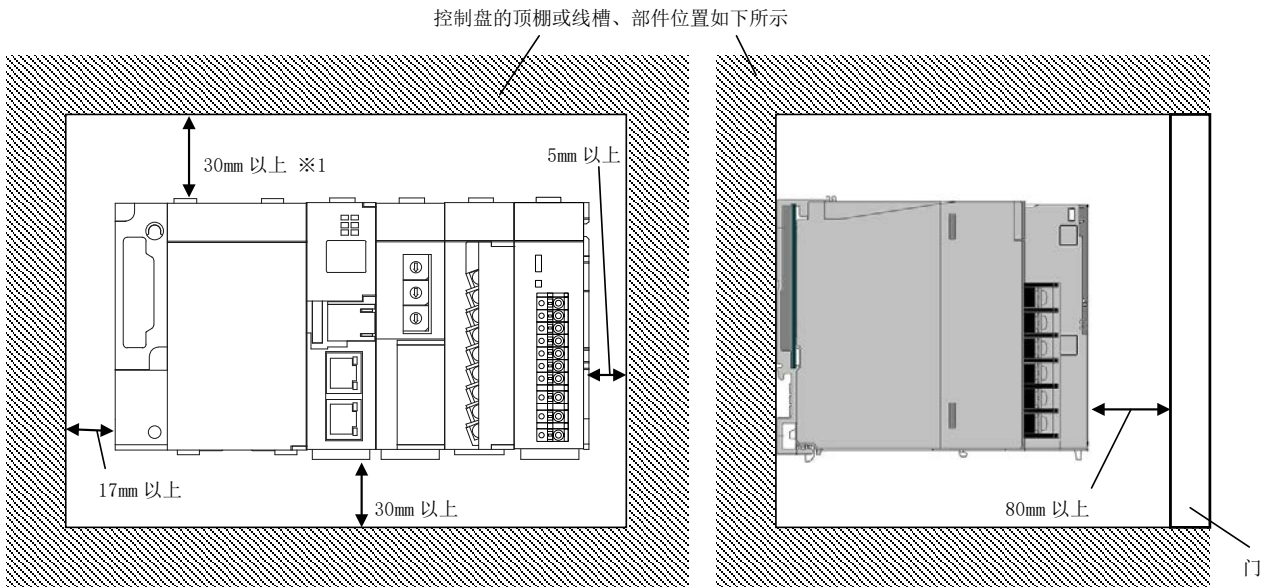

※1 线槽高 50mm 以下的情况。其他情况下为 40mm 以上。

12. 另售部件

名称	型号	备注
 交换用电池（服务器部）	Q6BAT	推荐更换时期：3 年

关于上述更换用电池的购买，请向购买本产品时的经销商咨询。

13. 故障·异常时的处理

如本产品产生异常声音、气味、烟雾或出现发热现象，应立即切断电源。

如果发生疑似故障的情形，在送修之前请确认下列几点。

现象	确认点
电源部的 POWER 灯不亮灯	<ul style="list-style-type: none"> ●电源 (AC100~240V、50/60Hz) 是否正确地连接在本产品电源部端子台 L、N。 ●电源线是否短路或断线。
CC-Link 通信部的“ERR.”LED 亮灯、闪烁	与 CC-Link 终端机之间的通信是否发生通信异常。请再次确认 CC-Link 终端机、CC-Link 站号、CC-Link 波特率的设定、通信电缆、终端电阻是否正确连接等。
服务器部的“ERR.”LED 亮灯	<ul style="list-style-type: none"> ●电池已到寿命，请更换电池。(参照 6.2 电池的更换) ●电池是否已连接。
服务器部的“STA.”LED 长时间闪烁	启动时正在恢复 CF 存储卡内的数据。经过数分钟后会正常启动。
服务器部的 7 段 LED 显示“E0”	需求监测部的电源输入(V1, V2)没有连接到 AC100-240V(+10%, -15%)50/60Hz 的电源。请断开电源后连接电源输入(V1, V2)，重新启动本机。 注：可以从供给电源处供电。
服务器部的 7 段 LED 显示“E1”	内存访问失败。请复位本机器。(参照 12.1 本体重启步骤)
服务器部的 7 段 LED 显示“E2”	CF 存储卡访问失败。请复位本机器。(参照 12.1 本体重启步骤)
服务器部的 7 段 LED 显示“E3”	与 SNTP 服务器的自动时间校对失败。 请确认与 SNTP 服务器的通信是否能正确执行，SNTP 服务器的设定是否有误。
服务器部的 7 段 LED 显示“E4”	向 FTP 服务器传送文件失败。 请确认与 FTP 服务器的通信是否能正确执行，FTP 服务器的设定是否有误。
服务器部的 7 段 LED 显示闪烁	所安装的是否为非本体附带的 CF 卡。 非本体附带的 CF 卡无法使用。请安装正确的 CF 卡。 请对比 CF 卡与产品右侧面的铭牌，并确认一致。右图为例。
Web 浏览器中本产品重启时，执行更改时间后，显示不正确的数据。	请关闭并重启使用中的 Web 浏览器。
启动时，服务器部的七段 LED 显示“01”或“02”，无法启动。	在保持电池耗尽状态或者没有连接电池状态下发生长时间停电时，请按照以下操作执行本体初始化。(参照 12.1 本体重启步骤)
启动时服务器部的“STA.”LED 不点灯。(保持熄灭)	无法正常启动。请联系商流或本公司。

如进行以上确认后仍未改善，请与供应商或我公司联系。

13.1 本体重启步骤

- ① 打开服务器部正面的外壳，将“RESET”开关，设定为“SEL.”的位置。
确认“CF CARD”的 LED 关闭。
- ② “RES.”位置设定后，发出咔嚓的声音，确认全部的 LED
(除电源部的“POWER”外) 熄灭。
- ③ 将开关恢复至中央位置。

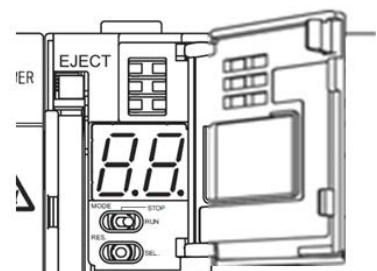

注意

跳过上面①的操作强行关闭电源，或者使用上面②的方法重启本机器时，可能存在内存卡中数据消失的风险。

13.2 本体初始化步骤

※在电池耗尽状态或未连接电池的情况下长时间停电时（启动时服务器部分的七段 LED 显示“01”或“02”闪烁），需要对本体内存进行初始化。

※初始化的对象是内部存储器（在输出到 CF 存储卡之前，内部存储的收集数据和各种日志数据）。IP 地址和 CF 存储卡不会被初始化为出厂设置。

- ① 确认本体电源是否为关闭。
- ② 安装电池。
- ③ 打开服务器部正面的盖子，设定 MODE/STOP/RUN 开关在「STOP」位置。
- ④ 将 MODE/STOP/RUN 开关保持在「MODE」端，打开本体电源。
- ⑤ 「MODE」LED 橙色灯亮起、七段 LED 显示「00」后，将 MODE/STOP/RUN 开关返回「STOP」位置。
- ⑥ RESET 开关向「SEL.」端扳倒 9 次，让七段 LED 显示「11」。
- ⑦ MODE/STOP/RUN 开关向「RUN」端扳倒。「RUN」LED 闪烁，开始本体内存的格式化。
- ⑧ 「RUN」LED 熄灭，七段 LED 显示「00」后，将 RESET 开关向「RES.」端扳倒。
- ⑨ 将 RESET 开关向「RES.」端扳倒，全部的 LED（电源部的「POWER」LED 除外）熄灭后，将 RESET 开关扳回中央位置。
- ⑩ 本体内存格式化开始。（「RUN」LED 闪烁，「USER」LED 绿灯闪烁。）
- ⑪ 「MODE」LED 绿灯闪烁后，将 RESET 开关向「RES.」端扳倒，确认全部的 LED（电源部的「POWER」LED 除外）熄灭后、将 RESET 开关回复至中央位置。

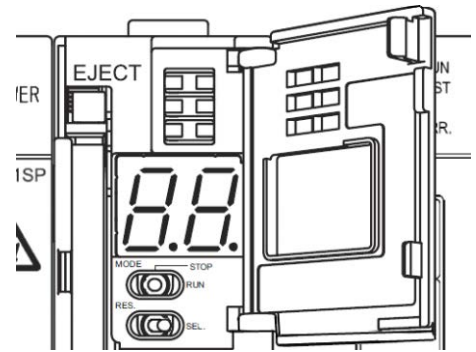

以上，本体内存的格式化结束。请设定 IP 地址。（→8.1 IP 地址设定）

14. 关于保修

- 有关本产品技术方面的咨询或问题等，请与最近的分公司或代理商联系。
- 本说明书及本机出厂时经过严格的品质管理与产品检查，但如果本机或使用说明书由于制造方面的原因而存在不合格，本公司将提供换货服务。请与出售本机的销售商联系。但是，因为天灾或错误的使用方法而导致的故障、损伤等，不属于保修对象。
- 关于因用户或第三方导致的系统上的故障、法律方面的问题、本机的错误使用或使用中发生的故障及其他异常而导致的损失，本公司概不负责，敬请谅解。
- 产品的免费保修期为贵公司购买后或交付到指定地点后一年以内、或本公司出厂后 18 个月（从生产日期算起）以内，以时间较短者为准。

但有以下情况时，即使在免费保修期内也为有偿保修。

- (1) 错误使用
- (2) 错误操作

此外，超过免费保修期即为有偿保修。

- 修理品的免费保修期将不再延长。

软件使用合同书

本《软件使用合同》（以下简称本合同）适用于三菱电机株式会社（以下简称本公司）制造及销售的本软件。这里的“软件”指存储介质中的程序及所有相关的文书材料。

第 1 条 （使用权）

本公司根据本合同，同意授予使用者使用权，使用者同意承诺以下各条款，不得把使用权转让给签约方以外的第三方、并且使用权并非独家。

第 2 条 （软件的复制）

使用者不得复制该软件的全部或一部分。不过，仅限符合下列（1）项时允许复制。

（1）允许基于安全对策的原因，出于仅限在指定计算机中使用的目的而复制软件。但是，仅限于本公司特别允许复制的软件。

第 3 条 （指定计算机以外的使用）

不得于指定计算机以外使用。但有下列情形时，在事态平息前，允许在指定计算机以外的计算机临时使用。

- （1）指定计算机因维护点检、调整、故障等而无法使用。
- （2）指定计算机的安装还未完成。

第 4 条 （有限责任）

- （1）本公司不保证该软件对使用者特定的目的适用或有效。
- （2）对于使用者行使基于本合同所获得的使用权而产生的损失或第三方对使用者的索赔，本公司不予负责。

第 5 条 （该软件的规格变更）

该软件的使用者如发生改变，必须经过本公司书面许可。另外，对于经过使用者修改的软件，本公司概不负责。

第 6 条 （著作权）

该软件的著作权归属于本公司。对于第 2 条规定的复制物，其著作权亦归属于本公司。不过，存储该软件的存储介质不归属于本公司。

第 7 条 （保密）

使用者必须将该软件、其复制物以及相关资料作为机密处理，一律不得公开。
使用者基于本合同所知晓的本公司业务上的一切秘密，均不得泄露给第三方。

第 8 条 （合同期限）

本合同自使用者同意并安装该软件时起，直到因下列各项规定而失效为止，始终有效。

- （1）使用者可以在书面通知本公司后，于 1 个月内终止使用权。
- （2）如使用者违反本合同，本公司可终止使用权。

第 9 条 （出口管制）

使用者如未事先获得本公司书面许可，不得将该软件带出或发送到日本国外。

第 10 条 （终止）

基于本合同所获得的使用权终止时，从该日算起 1 个月以内必须将该软件原件及复制物、印刷品等全部退还本公司，或者提交已销毁的证明书。并且，退还、销毁所产生的全部费用由使用者承担。

三菱省エネデータ収集サーバEcoServerⅢ(MES3-255B-DM/MES3-255C-DM)定格銘板位置について

三菱节能数据收集服务器EcoWebServerⅢ(MES3-255C-DM-CN) 关于额定铭板的位置

**Mitsubishi Energy Saving Data Collecting Server EcoWebServerⅢ(MES3-255C-DM-EN)
additional information on the place of the rating label**

定格銘板例 / 额定铭板参考例 / Example of the rating label

MES3-255C-DM-EN の例です。



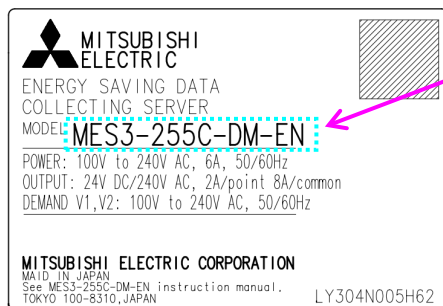

以 MES3-255C-DM-EN 为例。

Example of MES3-255C-DM-EN is shown below.



形名 / 型号 / Model

定格銘板位置 / 关于额定铭板的位置 / The place of the rating label

<p>■MES3-255B-DM 本製品の定格銘板は右側面にあります。</p>  <p>定格銘板</p>	<p>■MES3-255C-DM-CN 本产品的额定铭板在产品的右侧面。</p>  <p>额定铭板</p>
<p>■MES3-255C-DM 本製品の定格銘板は右側面にあります。</p>  <p>定格銘板</p>	<p>■MES3-255C-DM-EN The rating label can be found on the right side of the product.</p>  <p>the rating label</p>

商标

- Microsoft、Windows、Microsoft Edge 是美国 Microsoft Corporation 在美国及其他国家的商标或者注册商标，以及产品。
-  Java 及所有 Java 相关商标及标识，是 Oracle Corporation 及其子公司，相关公司在美国及其他国家的注册商标。
- iOS 商标是 Cisco 及其子公司，相关公司在美国及其他国家的注册商标，根据契约使用。
- Android, Chrome 是 Google ILC 的注册商标。
- Safari 是 Apple Inc.在美国及其他国家的注册商标。
- Ethernet 是 FUJIFILM Business Innovation Corp.的注册商标。
- MODBUS(R)是 Schneider Automation Inc.的注册商标。
- QR Code 是株式会社 DENSO WAVE 的注册商标。
- 另外，本使用说明书中出现的公司名称，产品名称，都是各公司的注册商标或者商标。
- 本文中不存在“TM”，“®”等商标符号未标识的情况。

三菱节能数据收集服务器 EcoWebServerIII

联系方式请参照我们公司的网站。

<https://www.mitsubishielectric.com/fa/>

三菱电机株式会社